

Dell™ Venue

使用手冊



註、警示和警告



註：「註」表示可以幫助您更有效地使用智慧型手機的重要資訊。



警示：「警示」表示若沒有遵從指示，可能導致硬體損壞或資料遺失。



警告：「警告」表示有可能會導致財產損失、人身傷害甚至死亡。

本文件中的資訊如有更改，恕不另行通知。

© 2010 Dell Inc. 版權所有，翻印必究。

未經 Dell Inc. 的書面許可，不得以任何形式進行複製這些內容。

本文中使用的商標：Dell™ 和 DELL 標誌均是 Dell Inc 的商標。

Adobe Acrobat® 是 Adobe Systems Incorporated 的商標，可能已在某些轄區註冊；Microsoft®、Windows®、Excel® 和 Powerpoint® 是 Microsoft Corporation 在美國和 / 或其他國家 / 地區的商標或註冊商標；Bluetooth® 是 Bluetooth SIG, Inc. 擁有的註冊商標，並由 Dell 依授權使用。

本說明文件中使用的其他商標及商品名稱是指擁有這些商標及商品名稱的公司或其製造的產品。Dell Inc. 對本公司之外的商標和產品名稱不擁有任何所有權。

2010 年 11 月 A00

美國聯邦通訊委員會 (FCC) 聲明

本智慧型手機符合 FCC 規則第 15 部分的規定。使用時須符合以下兩項條件：

- 1) 此智慧型手機不會產生有害干擾，且
- 2) 此智慧型手機必須能接受所接收到的任何干擾，包括可能導致無法正常使用智慧型手機的干擾。

FCC RF 輻射暴露聲明：

針對人體近身操作，在使用不含金屬且將手機置於距人體至少 1.5 公分之配件的情況下，本智慧型手機經測試並符合 FCC RF 暴露規範。使用其他配件無法確保符合 FCC RF 暴露規範。

目錄

1	設定您的 Dell Venue 智慧型手機	6
	開始使用您的智慧型手機	6
	開啓智慧型手機	11
	關閉智慧型手機	11
	關閉螢幕	11
2	Dell Venue 智慧型手機功能	12
	觸控螢幕	17
	螢幕方向	23
	應用程式、小程式和捷徑	23
	Stage 桌面	24
	Dell Stage 小程式	27
	狀態列	36
	快速按鈕	39
	導覽應用程式	40
3	使用您的 Dell Venue 智慧型手機	42
	通話	42
	管理聯絡人	49

	簡訊	53
	快顯選單	58
	Android 鍵盤	58
	Swype 鍵盤	62
	Google 搜尋小程式	64
	Power Control (電源控制) 小程式	65
	管理您的智慧型手機設定	66
4	網際網路	68
	連接至網際網路	68
	瀏覽網際網路	72
	電子郵件	78
	Web 應用程式	79
5	自訂您的 Dell Venue 智慧型手機	119
	變更顯示設定	119
	變更音效和鈴聲設定	120
	手動設定日期、時間和時區	122
	設定語言	123
6	保護您的 Dell Venue 智慧型手機	124
	使用螢幕解鎖圖案保護智慧型手機的資料	124

	使用 PIN 保護智慧型手機的資料	127
	使用密碼保護智慧型手機的資料	127
	使用 SIM 鎖定密碼保護 SIM 卡	128
7	應用程式	129
	相機	129
	將檔案複製到 MicroSD 或從 MicroSD 複製檔案	134
	藍芽	135
	相片和影片	137
	音樂	139
	行事曆	141
	鬧鐘	143
	計算機	145
	錄音程式	146
	語音撥號	146
8	使用 Dell Mobile Sync 同步化 Dell Venue 智慧型手機和電腦	147
9	故障排除	149

1 設定您的 Dell Venue 智慧型手機

開始使用您的智慧型手機

1 卸下背蓋

- a 將背蓋朝智慧型手機的底部往下推。

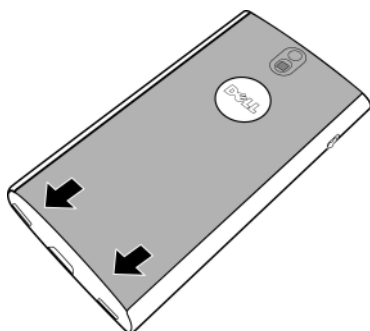



- b 從智慧型手機提起背蓋。

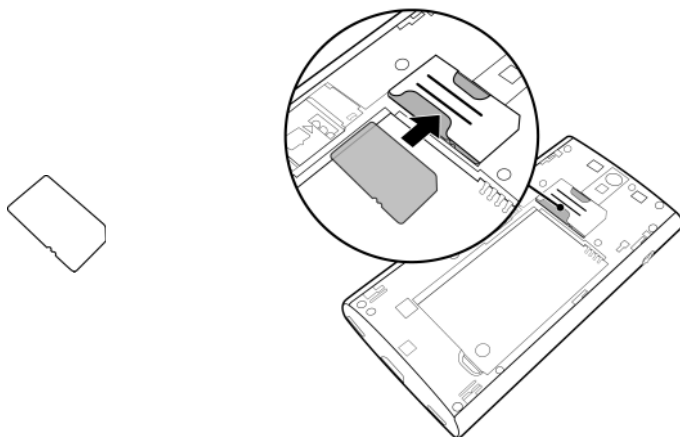

2 插入 SIM 卡

如圖所示方向，將 SIM 卡插到 SIM 卡固定架金屬護片底下。



 **註：**如果難以插入 SIM 卡，請確定 SIM 卡的缺角與 SIM 卡固定架的缺角對齊。

3 裝入電池

將電池上的金屬接點與電池槽上的接點對齊，然後裝入電池。

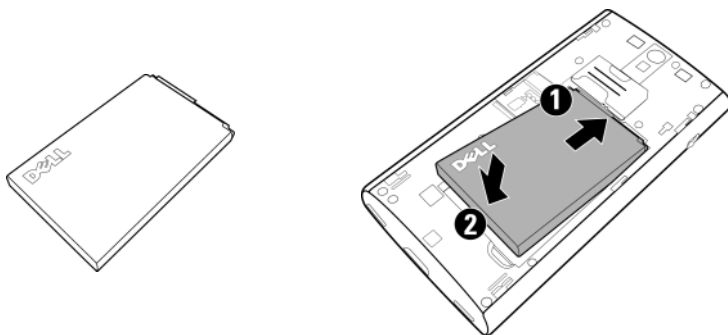

4 安裝 microSD 卡

a 手持 microSD 卡，使其金屬接點朝下。



b 將 microSD 卡推入 microSD 固定架。

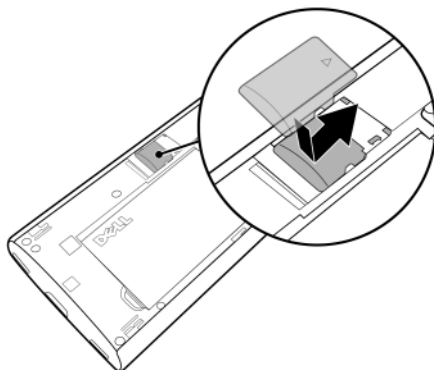

5 闔上背蓋

- a 將背蓋上的彈片對齊智慧型手機背面的插槽。

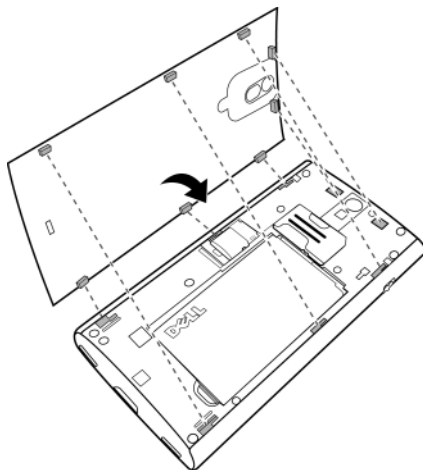

- b 將背蓋置於智慧型手機的背面上，然後將背蓋朝智慧型手機頂端往上推來固定背蓋。

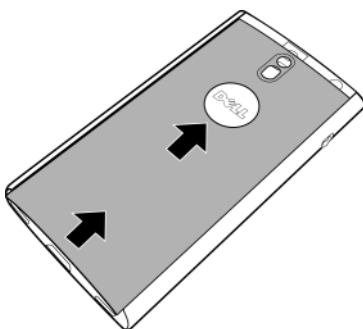



6 將智慧型手機充電

 **註：**請在 0°C 至 45°C 之間的環境溫度下充電電池。

一開始從包裝取出電池時，電池並未充飽電。

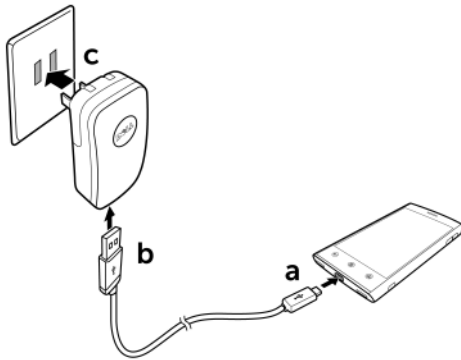
- a 將所附 USB 纜線的 Micro USB 接頭插入智慧型手機上的連接孔。
- b 將纜線的另一端插入隨附的 USB 壁式充電器插頭。
- c 將 USB 壁式充電器插頭插到電源插座，然後讓智慧型手機的電池充飽電。



 **註：**連接到電源插座時，智慧型手機會在兩小時內充飽電。

 **註：**如要使用電腦充電智慧型手機，請將所附 USB 纜線的 Micro USB 接頭插入智慧型手機，並將纜線的另一端插入電腦的 USB 插孔。

開啓智慧型手機

 註：請在 -10°C 至 55°C 之間的環境溫度下使用本智慧型手機。

1 按住電源按鈕開啓智慧型手機。作業系統隨即啓動。

2 如果螢幕自動鎖定，請向右拂動  圖示解鎖螢幕。

3 如果以個人識別碼 (PIN) 鎖定 SIM 卡，請使用螢幕數字鍵盤觸按對應的數字鍵。觸按**確定**按鈕確認輸入。

4 預設首頁畫面出現時，表示可以開始使用智慧型手機。

關閉智慧型手機

1 按住電源按鈕。

2 觸按螢幕上的 **Power off** (關機) 選項。

關閉螢幕





如果智慧型手機和螢幕均開啓，按電源按鈕可關閉螢幕。

 註：如果智慧型手機開啓但螢幕關閉，按電源按鈕可開啓螢幕。

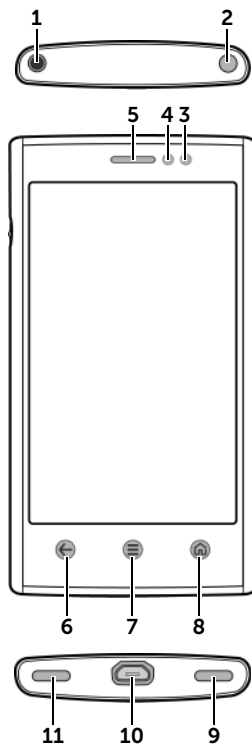
2 Dell Venue 智慧型手機功能

本章節提供關於 Dell Venue 智慧型手機各項功能的資訊。



功能	作用
1 耳機連接孔	連接耳機。
2 電源和睡眠 / 喚醒按鈕	<ul style="list-style-type: none"> • 如果智慧型手機關閉，請按住來開啓智慧型手機。 • 如果智慧型手機已開啓，但螢幕關閉，請按此按鈕開啓螢幕。 • 如果智慧型手機和螢幕均開啓 <ul style="list-style-type: none"> - 按此按鈕可以關閉螢幕。 - 按住此按鈕可以選擇下列其中一個選項： <p>靜音模式：將智慧型手機設為振動模式；除鬧鈴外，所有音效均會停用。</p> <p>飛航模式：選擇此選項會停用所有無線連線。</p> <p>關機：將智慧型手機關機。</p>
3 環境光線感應器 (ALS)	<p>根據環境光線控制螢幕亮度。</p> <p>註：如要啓用環境光線感應器，請觸按首頁按鈕  → 選單按鈕 ，然後選擇 設定 → Display（顯示） → Brightness（亮度） → Automatic brightness（自動亮度） → 確定。</p>
4 近接感應器	當您將智慧型手機拿靠近臉撥打或接聽電話時，可自動關閉螢幕，以免不小心觸按到螢幕。
5 聽筒	用來聽電話。
6 返回按鈕 	觸按即可返回上一個畫面、關閉對話方塊、選單或快顯訊息，以及關閉鍵盤。
7 選單按鈕 	觸按即可開啓或關閉快顯選單，其中顯示目前應用程式的可用選項，或可在目前畫面上執行的動作。
8 首頁按鈕 	<ul style="list-style-type: none"> • 觸按即可返回預設首頁畫面。 • 按住：快速存取最近存取過的應用程式。
9 麥克風	用於語音通話。

功能	作用
10 Micro USB 連接孔	<ul style="list-style-type: none">• 連接 USB 纜線，將檔案傳輸到電腦。• 連接充電器為智慧型手機充電。
11 喇叭和擴音器	影像和音樂播放的音效輸出。

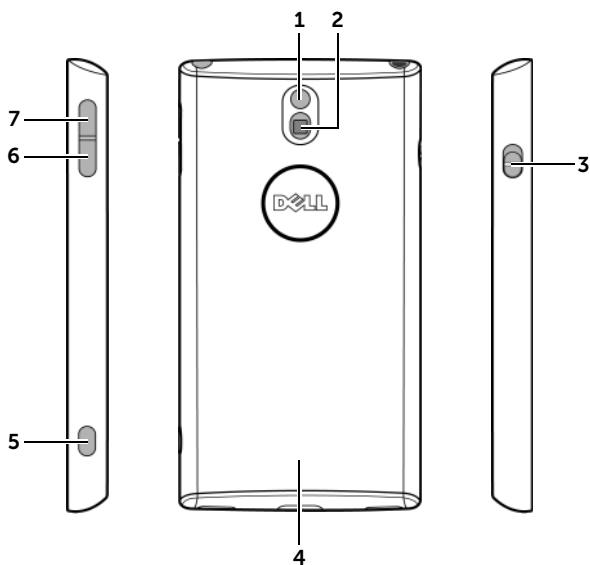

功能	作用
1 相機鏡頭	拍照和攝影。
2 相機閃光燈	拍照和攝影時使用。
3 鈴聲 / 靜音開關	切換鈴聲和靜音模式。 <ul style="list-style-type: none"> 將開關往上推可啓用靜音模式。圖示會出現在狀態區域中。 將開關往下推可啓用鈴聲模式。
4 背蓋	將電池固定在定位。
5 相機按鈕	<ul style="list-style-type: none"> 如果相機不在使用中，按住此按鈕可啓動相機。 如果相機使用中，按一半可將相機對焦。 如果相機使用中，按此按鈕可拍照或錄影。 錄影時按此按鈕可停止。

功能	作用
6 降低音量按鈕	<ul style="list-style-type: none">• 播放音樂曲目或影片等媒體時：<ul style="list-style-type: none">– 按此按鈕可將媒體音量往下降一級。– 按住此按鈕可連續降低媒體音量。• 按此按鈕可在接到電話時使鈴聲靜音。• 在所有其他情況下：<ul style="list-style-type: none">– 按此按鈕可將鈴聲音量往下降一級。– 按住此按鈕可連續降低鈴聲音量。
7 提高音量按鈕	<ul style="list-style-type: none">• 播放音樂曲目或影片等媒體時：<ul style="list-style-type: none">– 按此按鈕可將媒體音量往上升一級。– 按住此按鈕可連續提高媒體音量。• 按此按鈕可在接到電話時使鈴聲靜音。• 在所有其他情況下：<ul style="list-style-type: none">– 按此按鈕可將鈴聲音量往上升一級。– 按住此按鈕可連續提高鈴聲音量。

觸控螢幕

您的智慧型手機有多重觸控感應螢幕。您可以觸按螢幕表面來操作智慧型手機。

手勢 觸按

用指尖輕輕觸按螢幕。



可讓您：

- 選擇螢幕上的項目，包括選項、項目、影像和圖示。
- 啟動應用程式。
- 按螢幕上的按鈕。
- 使用螢幕鍵盤或數字鍵盤輸入文字。

手勢

按住

用手指按住螢幕。



可讓您：

移動首頁畫面上的項目，首頁 Stage 小程式除外。

手勢

可讓您：

拖曳

- 1 用手指按住螢幕上的項目。
- 2 手指不離開螢幕，將指尖移到所要的位置。
- 3 手指離開螢幕，將項目放到所要的位置。

- 移動螢幕上的項目，如影像和圖示。
- 開啓 / 關閉應用程式抽屜：
 - 從任何桌面首頁畫面，在畫面的下半部中向上拖曳，開啓應用程式抽屜。
 - 如要關閉應用程式抽屜，請在應用程式抽屜內的任何位置向下拖曳。

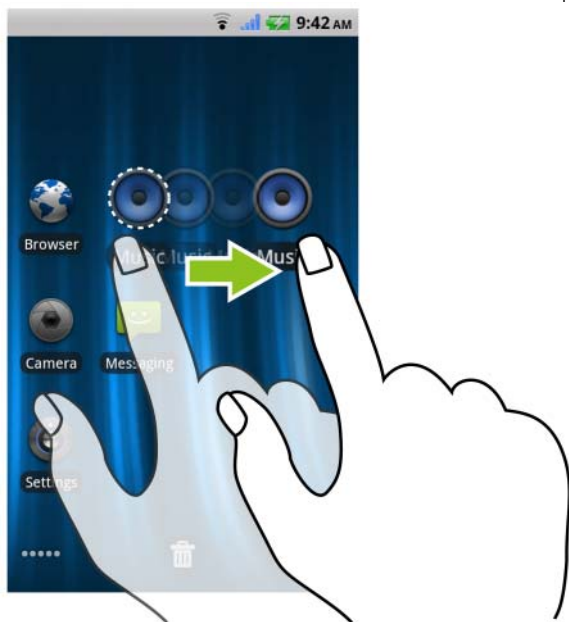

手勢

可讓您：

拂動或滑動

在螢幕上直向或橫向移動手指。

捲動瀏覽首頁畫面、網頁、清單、項目、相片縮圖、聯絡人等。



手勢**可讓您：****縮小**

在螢幕上拉近雙指。

縮小影像或網頁的檢視。

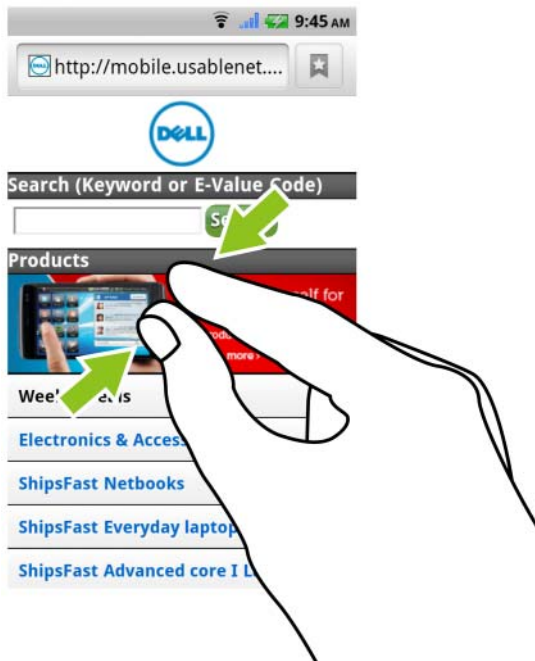

手勢

可讓您：

放大

在螢幕上張開雙指。



放大影像或網頁的檢視。



螢幕方向

為獲得最佳檢視效果，螢幕方向會視您握拿智慧型手機的方式，自動改成直式或橫式。

 **註：** 首頁畫面一律會以直式顯示，不會自動轉成橫式。從 Android Market 下載的應用程式不一定支援橫式或直式的自動畫面定向。

 **註：** 如要修改預設行為，請觸按首頁按鈕  → 選單按鈕  → **設定** → **Display** (顯示) → **Auto-rotate screen** (自動旋轉螢幕)。

應用程式、小程式和捷徑

應用程式 - 可用來執行特定工作的軟體。您的智慧型手機預先載入了多款應用程式，而且還可以從 Android Market 下載更多應用程式。

小程式 - 位於首頁畫面上的小型應用程式，可供快速方便存取資訊。例如，Facebook 小程式可讓您閱讀塗鴉牆上張貼的訊息，並更新您的狀態。



捷徑 - 可以新增到首頁畫面上的連結，以便更快速存取應用程式或包含聯絡人和書籤的資料夾。

Stage 桌面

Stage 桌面是全新 Dell Stage 介面的一部分，由七個不同的畫面組成，包括首頁畫面。此桌面會顯示預先定義的 Stage 小程式、捷徑和一般小程式，可讓您快速方便存取常用的應用程式、Twitter 或 Facebook 張貼訊息、音樂、圖片等等。

您可以依個人喜好自訂 Stage 桌面，包括新增捷徑或小程式，或將桌面的桌布顯示成最愛的圖片。

 **註：**如需有關使用 Dell Stage 小程式的更多資訊，請參閱第 27 頁的「Dell Stage 小程式」。

 **註：**如要從任何位置返回首頁畫面，請觸按首頁畫面按鈕 。

導覽桌面

橫向拂動桌面，直到顯示所要的首頁畫面。



使用首頁畫面縮圖控制首頁畫面

首頁畫面縮圖就像是個別首頁畫面的捷徑。縮圖的圖示會變更來代表首頁畫面上顯示的 Stage 小程式。

- 顯示首頁畫面縮圖：



- 1 觸按快速按鈕任一側的底部區域，如圖中紅色處。
- 2 按住 Launcher 按鈕  來顯示縮圖。

- 如要使用縮圖控制首頁畫面，請執行任一操作：
 - 觸按相對應的縮圖，移至所要的畫面。



—— 首頁畫面縮圖

- 如要快速平移瀏覽首頁畫面，請用手指橫向拖曳捷徑，直到出現所要的首頁畫面。



Dell Stage 小程式

Dell Stage 小程式的設計目的是可供您直接存取最近使用的應用程式、電子郵件、相片、音樂、影片、聯絡人、Facebook 和 Twitter 應用程式，以及常用的網站。

觸按任何 Stage 小程式的標籤即可在預設的畫面上開啓支援的應用程式。例如，觸按**音樂**小程式可開啓**音樂**播程式，就如同觸按應用程式抽屜中的**音樂**圖示。

您可以使用空白的首頁畫面來新增其他 Stage 小程式。可用的 Dell Stage 小程式如下：

- 首頁（請參閱第 28 頁的「使用聯絡人 Stage 小程式」）。
- 聯絡人（請參閱第 28 頁的「使用聯絡人 Stage 小程式」）。
- 電子郵件（請參閱第 29 頁的「使用電子郵件 Stage 小程式」）。
- 圖片庫（請參閱第 29 頁的「使用圖片庫 Stage 小程式」）。
- 音樂（請參閱第 30 頁的「使用音樂 Stage 小程式」）。
- 社交（請參閱第 31 頁的「使用社交 Stage 小程式」）。
- WEB（請參閱第 31 頁的「使用 WEB Stage 小程式」）。

新增 Stage 小程式

- 1 導覽至空白的首頁畫面。
- 2 按住首頁畫面，直到 **Add to Home screen**（新增至首頁畫面）選單。
- 3 觸按 **Stage Widgets**（Stage 小程式）。
- 4 從 **Select Stage Widget**（選擇 Stage 小程式）選單，觸按來選擇要新增到首頁畫面的 Stage 小程式。

刪除 Stage 小程式

如要刪除 Stage 小程式，請按住 Stage 小程式，然後將它拖曳到出現在畫面最下方的  圖示。當 Stage 小程式變成紅色時，手指離開螢幕。

使用 Stage 小程式

使用首頁 Stage 小程式

您可以從**首頁** Stage 小程式檢視當地的天氣資訊、使用 Android Market 和 Google 搜尋，並可以觸按應用程式捷徑來存取最近使用的應用程式。



使用聯絡人 Stage 小程式

您可以從**聯絡人** Stage 小程式快速檢視最愛的聯絡人或新增聯絡人。

- 觸按最愛的聯絡人來選擇要執行的動作。
- 觸按**新增**移至通訊錄來新增聯絡人。請參閱第 49 頁的「如要新增聯絡人」，取得新增聯絡人的指示。請將您的聯絡人指定為最愛，以便可以在 Stage **聯絡人**小程式中查看。



使用電子郵件 Stage 小程式

您可以從**電子郵件** Stage 小程式閱讀電子郵件帳戶中的電子郵件，或撰寫新郵件。如果您尚未設定電子郵件帳戶，請觸按 **Add an account**（新增帳戶），然後按照螢幕上的指示完成電子郵件組態。

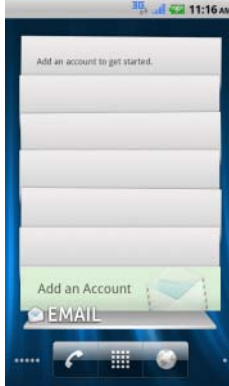

使用圖片庫 Stage 小程式

- 您可以從**圖片庫** Stage 小程式檢視 圖片庫應用程式中的影像和影片檔縮圖。觸按即可開啓影像或影片檔。
- 觸按右下角中的相機拍攝新相片或影片。



使用音樂 Stage 小程式

您可以從**音樂** Stage 小程式檢視智慧型手機上建立的音樂專輯或播放清單，並可快速開啓 Amazon MP3 應用程式（若有）。

 **註：** Amazon MP3 並非所有區域皆可使用。

- 觸按音樂專輯來瀏覽其中的歌曲。觸按歌曲即可開始播放。
- 觸按播放清單來檢視您建立的播放清單。觸按歌曲即可開始播放。
- 觸按 Amazon MP3 來開啓應用程式。

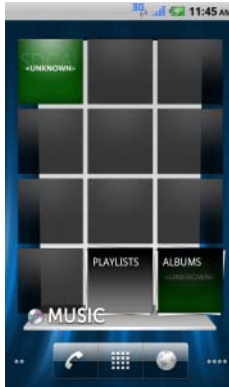

使用社交 Stage 小程式

社交 Stage 小程式提供 Facebook 和 Twitter 應用程式的捷徑。如需有關使用 Facebook 和 Twitter 的更多資訊，請參閱第 80 頁的「Facebook」和第 82 頁的「Twitter」。

 **註：**社交 Stage 小程式會顯示 Facebook 或 Twitter。如果您想要在首頁畫面上同時顯示兩個應用程式，請將另一個**社交**小程式新增到不同的畫面，然後從該處登入適當的服務。



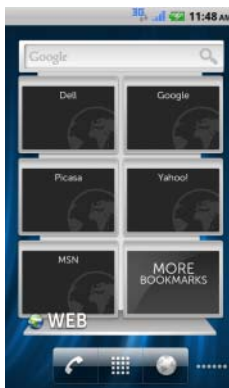

使用 WEB Stage 小程式

WEB Stage 小程式會顯示網站書籤。請觸按您要造訪的網站，或觸按 **MORE BOOKMARKS**（更多書籤）來選擇您要造訪的網站。







自訂首頁畫面

將項目新增至首頁畫面

- 1 觸按首頁按鈕 .
- 2 如要存取 **Add to Home screen**（新增至首頁畫面）選單，請執行任一操作：
 - 按住首頁畫面上的空白區域。**Add to Home screen**（新增至首頁畫面）選單隨即出現。
 - 觸按選單按鈕 ，然後觸按 **Add**（新增）選項。**Add to Home screen**（新增至首頁畫面）選單隨即出現。
- 3 觸按您要在首頁畫面上新增的項目。

項目	步驟
捷徑	應用程式： <ol style="list-style-type: none">1 拂動應用程式選單，找到所要的應用程式。2 觸按所要的應用程式，在目前的首頁畫面上建立捷徑。 書籤： <ol style="list-style-type: none">1 拂動 Bookmarks（書籤）清單，找到所要的書籤。2 觸按所要的書籤，在目前的首頁畫面上建立捷徑。 聯絡人： <ol style="list-style-type: none">1 拂動聯絡人項目，找到所要的聯絡人。2 觸按所要的聯絡人，在目前的首頁畫面上建立捷徑。 直接撥號： 觸按所要的電話號碼，在首頁畫面上建立捷徑。您可以觸按捷徑直接撥打該號碼。
針對您要直接從首頁畫面存取的項目新增捷徑。	直接訊息： 觸按所要的電話號碼，在首頁畫面上建立捷徑。您可以觸按捷徑，撰寫並傳送訊息給該號碼。

項目	步驟
捷徑	<p>方向與導航：建立捷徑以供觸按來開啓 Google 地圖並檢視通往地點的方向。</p> <ol style="list-style-type: none"> <li data-bbox="486 296 966 323">1 在 Destination (目的地) 欄位中輸入目的地。 <li data-bbox="486 331 966 437">2 選擇您前往目的地的方式，請觸按自行開車 、乘坐大眾運輸工具  或步行  圖示 (由左至右)。 <li data-bbox="486 445 687 472">3 輸入捷徑的名稱。 <li data-bbox="486 480 833 507">4 觸按您要用於捷徑的捷徑圖示。 <li data-bbox="486 515 777 542">5 觸按 Save (儲存) 按鈕。 <p>註：如需有關使用 Google 地圖規劃路線的更多資訊，請參閱第 100 頁的「如要取得方向」。</p> <p>Latitude：建立捷徑以供觸按來開啓 Google Latitude，讓您將自己的所在位置分享給已登入 Google 帳戶的親朋好友。</p> <p>音樂播放清單：建立 Play all (全部播放) 或 Recently added (最近新增) 捷徑，以供觸按來播放所有歌曲或最近新增的歌曲。</p>
小程式	<p>設定：</p> <ol style="list-style-type: none"> <li data-bbox="486 887 855 914">1 捲動瀏覽設定，找出所要的設定。 <li data-bbox="486 922 966 978">2 觸按所要的設定，在目前的首頁畫面上建立捷徑。 <hr/> <ol style="list-style-type: none"> <li data-bbox="486 986 810 1013">1 按住首頁畫面上的空白區域。 <li data-bbox="486 1021 966 1077">2 在出現的 Add to Home screen (新增至首頁畫面) 選單中觸按 Widgets (小程式)。 <li data-bbox="486 1085 966 1141">3 拂動可用的應用程式或服務，找到所要的應用程式或服務。 <li data-bbox="486 1149 956 1176">4 觸按所要的小程式，將它新增到首頁畫面。
<p>新增小程式可為最愛的應用程式或 Web 服務顯示使用中的首頁畫面視窗或控制項，例如類比時鐘、音樂播放程式、Google 快速搜尋方塊，或顯示近期活動的行事曆。</p>	

項目	步驟
資料夾	
您可以建立下列資料夾：	觸按所要的資料夾，在首頁畫面上建立資料夾。
New folder (新資料夾) ：新增可儲存首頁畫面捷徑的資料夾。	在首頁畫面上建立好資料夾後，您就可以將項目拖放到資料夾上方，將它新增到資料夾中。
All contacts (所有聯絡人) ：新增捷徑來存取儲存在 Contacts (聯絡人) 應用程式中的所有聯絡人。	
Bluetooth received (接收的藍芽檔案) ：新增捷徑來存取透過藍芽接收的檔案。	
Contacts with phone numbers (有電話號碼的聯絡人) ：新增捷徑來存取有電話號碼的聯絡人。	
Starred contacts (星號聯絡人) ：新增捷徑來存取標有星號的聯絡人。	
桌布	圖片庫 ：開啓圖片庫應用程式並選擇已儲存的
變更首頁畫面的桌布。	圖片作為桌布，或者觸按  來開啓相機應
註 ：您也可以觸按首頁按鈕  → 選單按鈕  → Wallpaper (桌布) 來變更首頁畫面的桌布。	用程式並拍照，將相片設成桌布。 <ol style="list-style-type: none"> 1 從收藏集觸按圖片類別，例如 相機、bluetooth (藍芽) 等。 2 橫向拂動圖片縮圖，找到所要的圖片。 3 觸按圖片來顯示它。 4 如要剪下圖片的部分作為桌布，請移動裁剪框並拖曳邊角來找到所要的部分。 5 觸按 Save (儲存) 按鈕來設定桌布。
	Live wallpapers (動態桌布) ：選擇互動式的動畫桌布。
	Wallpapers (桌布) ：拂動或觸按圖片縮圖來顯示圖片，然後觸按 Set wallpaper (設定桌布) 將它設為桌布。

將應用程式捷徑新增至首頁畫面：

- 1 觸按畫面最下方的 Launcher 按鈕 ，進入主要應用程式檢視。
- 2 在主要應用程式檢視上，按住所要的應用程式，然後將它拖曳到目前的首頁畫面上。應用程式的圖示便會出現在首頁畫面上。

移動首頁畫面項目

- 1 按住要重新定位的項目，直到項目放大並可移動。智慧型手機會以振動表示項目的移動模式已啟動。



註：如要停用項目的移動模式，請放開項目。

- 2 在手指仍按住畫面上的項目時，將項目拖曳到畫面上的其他位置。
- 3 在所要的位置放開項目。

移除首頁畫面項目

- 1 按住您要移除的項目，如小程式、捷徑或資料夾，直到項目放大並可移動。
- 2 將它拖曳至出現在畫面最下方的垃圾桶圖示 。

開啓首頁畫面資料夾

- 1 觸按資料夾來開啓顯示資料夾內容的面板。
- 2 觸按所要的應用程式捷徑來執行應用程式。

關閉首頁畫面資料夾

觸按關閉圖示  來關閉面板。

將首頁畫面捷徑移至資料夾中

- 1 按住捷徑，讓它變成可移動。
- 2 將捷徑拖放到首頁畫面上的資料夾中。



註：小程式和資料夾無法移至資料夾內。

將首頁畫面捷徑從資料夾中移除

- 1 觸按首頁畫面上的資料夾來檢視內容。
- 2 按住捷徑，讓它變成可移動。
- 3 將資料夾中的捷徑拖曳至出現在畫面最下方的垃圾桶圖示 。

重新命名資料夾

- 1 觸按您要重新命名的資料夾。顯示資料夾內容的面板隨即出現。
- 2 按住資料夾面板的頂端區域 ，直到 **Rename folder**（重新命名資料夾）選單出現。
- 3 觸按 Folder name（資料夾名稱）輸入欄位，使用螢幕鍵盤輸入名稱。
- 4 觸按**確定**確認。

狀態列

首頁畫面頂端的狀態列會顯示通知、狀態和時間區域。



- | | |
|---------------|-------------------------------------------------------------------------------------------------------------------------------------------------------|
| 1 通知區域 | <ul style="list-style-type: none">• 通知區域會顯示通知圖示，通知您有未接來電、新的電子郵件、訊息等。• 觸按狀態列並將它向下拖曳可檢視依收到時間的順序列出的通知，然後觸按通知可檢視所要的訊息、電子郵件或未接來電記錄。 |
| 2 狀態區域 | <ul style="list-style-type: none">• 顯示狀態圖示來表示智慧型手機目前的狀態，例如電池電量、充電進度、設定的鬧鈴、網路連線等。• 觸按狀態列並將它向下拖曳可檢視目前使用的電信業者的相關資訊、剩餘的電池電量等。 |
| 3 時間區域 | 顯示目前時間。 |

狀態列可能也會顯示下列部分圖示：

 已設定鬧鈴	 已連線 3G 資料網路
 電池狀態 — 100% 充飽	 正在使用 3G 資料網路
 電池電量低，需要充電	 已連線 GPRS 資料網路
 電池電量太低，需要立即充電	 正在使用 GPRS 資料網路
 電池正在充電	 已連線 EDGE 資料網路
 已啟用振動模式	 正在使用 EDGE 資料網路
 已啟用靜音模式	 已連線 HSPA 資料網路（僅適用於特定電信業者版本）
 麥克風靜音	 正在使用 HSPA 資料網路（僅適用於特定電信業者版本）
 擴音器已開啓	 漫遊訊號強度 — 強
 訊號強度 — 強	 已連線到 Wi-Fi 網路
 無訊號	 未插入 SIM 卡
 已啟用飛航模式	 已啟用 GPS 衛星功能
 已啟用藍芽	 正在從 GPS 衛星接收資料
 已連線到新的藍芽裝置	 正在進行資料同步化

通知區域可能也會顯示下列部分圖示：

 未接來電	 新電子郵件
 通話中	 登入或同步化發生問題
 保留通話	 MicroSD 卡已滿
 已啓用來電轉接	 找到 Wi-Fi 網路
 使用藍芽耳機通話中	 已連接 USB 纜線
 新的 Gmail 郵件	 部分通知未顯示
 新 SMS/MMS	 正在播放歌曲
 傳送 SMS/MMS 發生問題	 下載中
 新 Google Talk 訊息	 已完成下載
 新語音訊息	 有應用程式更新可用
 近期行事曆活動	 可安全取出 MicroSD 卡

快速按鈕

首頁畫面最下方的快速按鈕可讓您快速存取應用程式選單和部分主要功能。

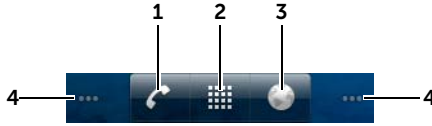

1 電話按鈕



觸按電話按鈕



可開啓**電話**應用程式撥打電話。

2 Launcher 按鈕



• 觸按 Launcher 按鈕



可顯示應用程式選單：

- 應用程式選單包含智慧型手機上得所有應用程式，包括從 Android Market 下載的應用程式。
- 觸按應用程式即可啓動它。

• 按住 Launcher 按鈕



可顯示首頁畫面的縮圖。

3 瀏覽器按鈕



觸按瀏覽器按鈕



可開啓**瀏覽器**應用程式。

4 小點

首頁畫面的全貌是由數個個別畫面組成。畫面左下方和右下方的小點代表您正在檢視的首頁畫面。



導覽應用程式

您可以在以下的畫面元素中找到智慧型手機上可用的應用程式：

應用程式抽屜

您可以從任何首頁畫面存取應用程式抽屜，其中包含智慧型手機上安裝的所有應用程式，包括從 Android Market 下載的應用程式。



開啓應用程式抽屜

- 1 觸按首頁按鈕 ，在桌面上顯示預設的首頁畫面。
- 2 從任何桌面首頁畫面，您可以：
 - 在畫面的下半部中向上拖曳。
 - 觸按 Launcher 按鈕 。

導覽應用程式頁面

橫向拂動應用程式抽屜，然後觸按應用程式來執行它。

關閉應用程式抽屜

- 在應用程式抽屜內的任何位置向下拖曳。
- 如要返回預設首頁畫面，請觸按 。
- 如要返回目前首頁畫面，請觸按 。

應用程式捷徑

若要在首頁畫面上快速啓動應用程式，您可以將常用應用程式的捷徑新增至首頁畫面，或新增至首頁畫面上建立的資料夾。若要獲得更多資訊，請參閱第 32 頁的「自訂首頁畫面」。

使用應用程式捷徑開啓應用程式

- 1 觸按首頁按鈕 。
- 2 如果所要的應用程式捷徑顯示在首頁畫面上，請觸按捷徑來啓動應用程式。
如果所要的應用程式儲存在首頁畫面上的資料夾中，請觸按資料夾來顯示資料夾內容，然後觸按所要的應用程式捷徑。

最近使用的應用程式

開啓最近使用的應用程式

- 1 按住首頁按鈕  來檢視最近使用的應用程式。
- 2 觸按所要的應用程式捷徑來啓動應用程式。

3 使用您的 Dell Venue 智慧型手機

通話





撥打電話

如要撥打電話，可執行下列其中一項步驟：

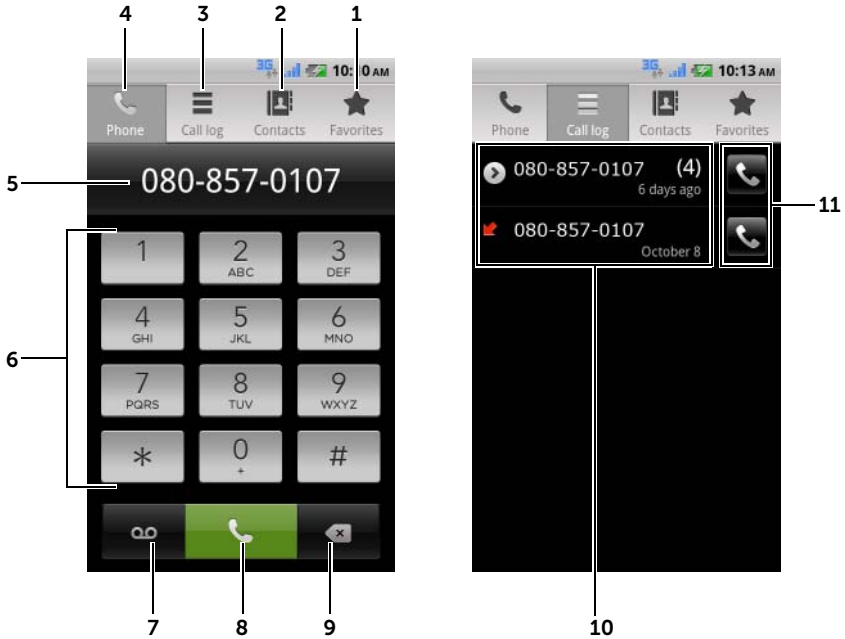
- 觸按首頁畫面上的電話按鈕 ，快速開啓電話應用程式。
- 觸按 Launcher 按鈕 ，開啓應用程式選單並橫向輕拂畫面，觸按應用程式選單上的電話  以開啓電話應用程式。

如要撥打電話



- 1 觸按此鍵以從 Favorites（我的最愛）聯絡人清單中選擇聯絡人。觸按聯絡人，然後觸按  進行撥號，或觸按  以傳送文字訊息給對方。
- 2 觸按此鍵以從 Contacts（聯絡人）清單中選擇聯絡人。觸按聯絡人，然後觸按  進行撥號，或觸按  以傳送文字訊息給對方。
- 3 在 Contacts（聯絡人）中觸按以檢視通話記錄、撥號給來電者或傳送文字訊息，或者儲存或檢視來電者。
註：如要清除通話記錄中所有的來電，觸按選單按鈕  → **Clear call log**（清除通話記錄）→ **OK**（確定）。
- 4 觸按以開啓螢幕上的撥號鍵盤。
- 5
 - 觸按即可顯示數字鍵盤或移動游標。
 - 按住即可顯示 Edit text（編輯文字）快顯選單。
- 6 使用螢幕上的撥號鍵盤輸入要撥打的號碼。

7 觸按以撥打您的語音信箱。

註：如果您的 SIM 卡上沒有儲存的語音信箱，將會提示您輸入號碼。觸按 **Add number**（新增號碼）以輸入和儲存您的語音信箱號碼。

8 觸按以撥打輸入的號碼。

9 觸按以清除不正確的號碼。

10 觸按通話記錄以檢視通話資訊，撥打或傳送訊息給來電者，或儲存或檢視 Contacts（聯絡人）中的來電者。如需有關使用 Contacts（聯絡人）的更多資訊，請參閱第 49 頁的「管理聯絡人」。

11 觸按以撥打所需的電話號碼，或通話記錄中的聯絡人。

如要撥打有分機的號碼

- 1 使用螢幕上的撥號鍵盤輸入要撥打的號碼。
- 2 按住撥號鍵盤上的星號鍵，直到出現 ","。
- 3 輸入分機號碼。
- 4 觸按  以撥打該號碼。

如要撥打國際電話

- 1 按住撥號鍵盤上的數字 0 鍵，直到出現 "+"。
- 2 輸入國碼，區碼，以及電話號碼。
- 3 觸按  以撥打該號碼。

如要聽取您的語音信箱

按住撥號鍵盤上的數字 1 鍵以撥打您的語音信箱。



註：如果您的 SIM 卡上沒有儲存的語音信箱，將會提示您輸入號碼。觸按 **Add number**（新增號碼）以輸入和儲存您的語音信箱號碼。

如要接聽或拒接來電

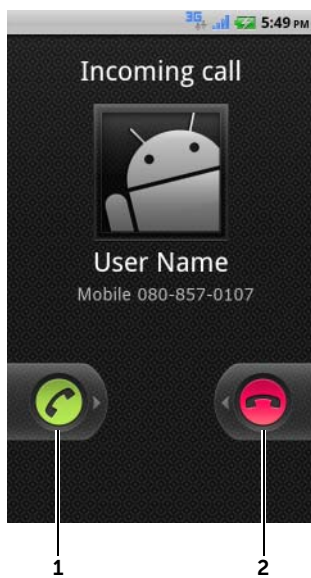





1 向右拖曳  以接聽來電。

2 向左拖曳  以拒接來電。

在通話中的控制項



1.
 - 觸按即可保留進行中的通話。如要繼續保留中的通話，請觸按 。
 - 觸按  即可在進行中和保留中的通話之間切換。
2.
 - 觸按  即可顯示撥號鍵盤並撥打另一通電話。第一通電話會自動保留。
 - 觸按  即可接通進行中和保留中的通話，以進行多方通話。
- 3 當已將藍芽耳機連接至智慧型手機後，觸按即可使用藍芽耳機接聽來電。如需有關將藍芽耳機連接至智慧型手機的資訊，請參閱第 135 頁的「藍芽」。
- 4 在通話中觸按即可將麥克風設為靜音。
- 5 啟動或關閉喇叭。
 -  **警告：**請先確定您已關閉喇叭後，再將智慧型手機拿靠近耳朵，以免造成聽力受損。
- 6 觸按即可開啓撥號鍵盤撥號。
- 7 觸按即可結束進行中通話或取消撥號。

調整通話設定

您可以依照個人需求來變更通話設定，或啓用您網路服務供應商提供的通話服務。



觸按首頁按鈕  → 選單按鈕 ，然後選擇**設定** → **通話設定**。

固定撥號 (FDN)	限制只能撥出 FDN 清單上的電話號碼。如要啓用此服務，您需要輸入您 SIM 卡的 PIN2（可向您的網路服務供應商取得）。
語音信箱	<ul style="list-style-type: none">• Voicemail service（語音信箱服務）：顯示您電信業者的名稱。• Voicemail settings（語音信箱設定）：儲存另一個語音信箱號碼（與已儲存在您 SIM 卡上的號碼不同）。

其他通話設定

- **Call forwarding (來電轉接)**：當您的手機在忙線中、不在服務範圍、未接聽或如果您希望一律轉接來電時，可將來電轉接至指定的電話號碼。
如要啓用來電轉接，請輸入您要轉接至的號碼，或觸按 ，從聯絡人清單中選擇選擇一個聯絡人，然後觸按 **Enable** (啓用)。
註：只有當您的網路服務供應商支援來電轉接功能時，您的智慧型手機才可使用來電轉接。
 - **Call barring (禁止通話)**：封鎖特定類型的來電。
 - **Additional settings (其他設定)**：
 - **Caller ID (來電顯示)**：依設定在螢幕上顯示來電者 ID 或號碼。
註：您的智慧型手機會顯示來電者 ID 只有當您的網路服務供應商支援來電顯示功能時，才會顯示來電者 ID。
 - **Call waiting (來電待接)**：當您在通話時，以來電待接提示音或訊息提示您有來電。
註：如要使用來電待接，您可能需要向您的網路服務供應商註冊此項服務。
 - **Auto Answer (自動接聽)**：設定您手機自動接聽來電之前的等待時間。
 - **TTY mode (TTY 模式)**：啓用電傳打字機 (TTY) 模式可讓聽語障礙的使用者以打字方式進行通話。
 - **Hearing aids (助聽器)**：啓用助聽器相容 (HAC) 模式，將智慧型手機對使用者助聽器的干擾降至最低，並最佳化助聽器的音訊輸出。
註：啓用 HAC 模式會停用藍芽和 Wi-Fi 傳輸器功能。
-

管理聯絡人

如要檢視和管理您的聯絡人，請觸按聯絡人  或觸按電話  → 聯絡人 。

如要新增聯絡人

觸按選單按鈕  → **New contact** (新增聯絡人) → 在帳戶之下建立聯絡人。

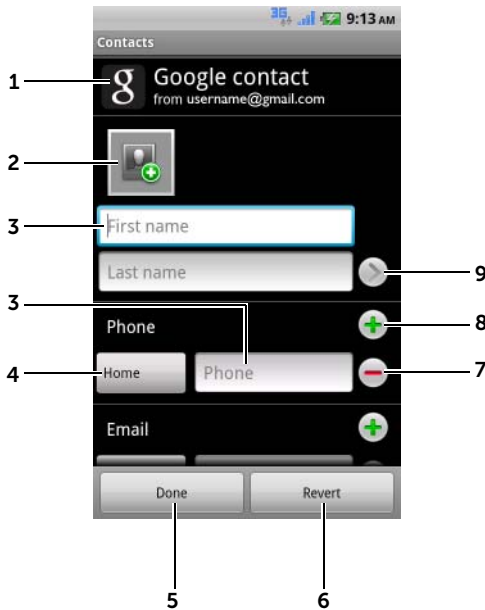

- 1 這會顯示新聯絡人儲存所在的帳戶。
- 2 觸按即可擷取相片或從圖片庫應用程式選擇相片，以當做聯絡人的來電大頭貼。
- 3 使用螢幕鍵盤輸入聯絡人的資訊。捲動畫面以找到更多要填寫的項目。
- 4 觸按即可使用您從 **Select label** (選擇標籤) 清單選擇的另一個資訊標籤來取代預設資訊標籤，例如從 **Mobile** (行動) 電話號碼變更為 **Home** (住家) 電話號碼。
- 5 觸按即可將新聯絡人儲存至您的聯絡人清單。
- 6 觸按即可返回您的聯絡人清單。

-
- 7 觸按即可將項目從目前的資訊類別中移除。
 - 8 觸按即可將新增項目至目前的資訊類別，例如第二個電話號碼。
 - 9 觸按即可填寫更多姓名資訊。
-

如要尋找聯絡人

- 1 如要尋找聯絡人，您可以：
 - 拂動聯絡人清單，直到您找到該聯絡人。
 - 觸按選單按鈕 (☰) → **搜尋**，然後在 **Search contacts** (搜尋聯絡人) 文字欄位中輸入聯絡人的全名或只輸入全名的第一個字母。螢幕會顯示符合條件的聯絡人。
- 2 在找到聯絡人後，觸按該聯絡人項目，即可檢視聯絡人的詳細資料。

如要撥打電話、寄送電子郵件或傳送訊息給聯絡人

- 從聯絡人清單，選擇所需的聯絡人。

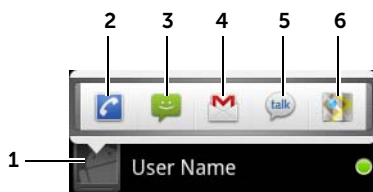

-
- 1 觸按以檢視您可對該聯絡人執行的動作。
 - 2 觸按即可撥號給該聯絡人。
 - 3 觸按即可傳送文字訊息給該聯絡人。
 - 4 觸按即可使用 Gmail 寄送電子郵件給該聯絡人。
 - 5 觸按即可在 Google Talk 上傳送即時聊天訊息。
 - 6 觸按即可使用 Google 地圖檢視聯絡人的地址。
-

- 在檢視聯絡人的詳細資料時：



1 觸按您要對該聯絡人執行的動作。

2 觸按即可將目前的聯絡人新增至 **Favorites**（我的最愛）清單。

3 觸按選單按鈕  以編輯聯絡人的詳細資料或透過電子郵件與朋友分享聯絡人資料。如要指定聯絡人來電的鈴聲，或是讓智慧型手機將該聯絡人的來電自動轉到語音信箱，請觸按**選項**。



註：如需有關撰寫和傳送 SMS 和 MMS 的資訊，請參閱第 53 頁的「簡訊」。如要找到如何在 Google Talk 上開始即時訊息聊天，請參閱第 90 頁的「Google Talk」。如需有關使用電子郵件的資訊，請參閱第 87 頁的「Gmail」和第 78 頁的「電子郵件」。

聯絡人設定

如要檢視聯絡人設定，您可以：

- 觸按首頁畫面上的**聯絡人** ，然後觸按選單按鈕 .
- 觸按**電話**  → **聯絡人** ，然後觸按選單按鈕 .

顯示選項

選擇您要顯示哪個帳戶的聯絡人，或將智慧型手機設為僅顯示顯示有電話號碼的聯絡人。

帳戶

您可使用 Dell Mobile Sync 將儲存在智慧型手機上的聯絡人與電腦同步化；儲存在個人電子郵件帳戶（例如 Gmail）上的聯絡人可透過網際網路連線同步化。

如要選擇要同步化的資料：

- 1 選擇 **Background data**（背景資料）可使用所有同步選項。
- 2 選擇 **Auto-sync**（自動同步化）可讓智慧型手機自動同步化您電子郵件帳戶中的選取資料。

如要從電子郵件帳號選擇您要同步化的資料：

- 1 觸按電子郵件帳號以開啓資料清單。
- 2 選擇您希望智慧型手機自動同步化的資料：**Sync Picasa Web Albums**（同步化 Picasa 網路相簿）、**Sync Contacts**（同步化聯絡人）、**Sync Calendar**（同步化行事曆）及 / 或 **Sync Gmail**（同步化 Gmail）。

註：如果您要手動同步化個別資料，請清除選取 **Auto-sync**（自動同步化），然後從您的帳戶，觸按資料項目以開始同步化該資料。

註：資料在同步化過程中，同步圖示  會出現在狀態列上，且同步圖示  會出現在同步資料的選項上。

匯入 / 匯出

您可以將 SIM/microSD 卡聯絡人匯入手機、將手機聯絡人匯出至 microSD 卡，或使用藍芽或 Gmail 來分享顯示的聯絡人。

簡訊



如要撰寫、傳送和閱讀文字訊息 (SMS) 或多媒體訊息 (MMS)，請觸按 Launcher 按鈕  → 簡訊 。簡訊畫面開啓時，會顯示訊息清單或代表所有收到、已傳送或草稿訊息的訊息串。

 **註：**如需有關訊息串的資訊，請參閱第 56 頁的「接收文字和多媒體訊息」。

如要撰寫並傳送文字訊息

- 1 在簡訊畫面上，觸按 **New message** (新訊息) 訊息串。撰寫畫面開啓。
- 2 在 **To** (收件者) 欄位中，輸入收件者的行動電話號碼或聯絡人姓名。當您輸入電話號碼或聯絡人姓名時，相符的聯絡人及其行動電話號碼會出現在 **To** (收件者) 欄位中。觸按相符的聯絡人即可輸入該聯絡人的行動電話，或是繼續輸入所需的電話號碼。

 **註：**如果您要將訊息傳送給多個收件者，請重複步驟 2 以輸入多個行動電話。您需要輸入 ";" 來分隔電話號碼。

 **註：**如要為訊息新增主旨行，請觸按選單按鈕  → **Add subject** (新增主旨)。



 **註：**當新增主旨時，訊息會自動變更為 MMS 格式。

- 3 觸按**輸入內容**字欄位，即可開始撰寫訊息。
- 4 觸按**傳送**按鈕即可傳送文字訊息。
- 5 如要開始進行類似線上即時訊息的文字對話，您可以繼續撰寫並傳送訊息給相同的收件者。您和收件者之間的所有已傳送和接收訊息都會以聊天記錄的形式出現。

如要撰寫並傳送多媒體訊息

- 1 在 **To** (收件者) 欄位中，輸入收件者的電話號碼、電子郵件地址或聯絡人姓名。相符的聯絡人及其行動電話號碼或電子郵件地址會出現在 **To** (收件者) 欄位下方。觸按相符的聯絡人，或繼續手動輸入所需的電話號碼或電子郵件地址。

 **註：**如果您要將訊息傳送給多個收件者，請重複步驟 1 以輸入多個行動電話。您需要輸入 ";" 來分隔電話號碼。





 **註：**如要為訊息新增主旨行，請觸按選單按鈕  → **Add subject** (新增主旨)。

- 2 觸按**輸入內容**文字欄位，即可開始撰寫訊息。

3 在編輯訊息時，您可觸按選單按鈕  → **Attach**（附加）即可將媒體項目插入訊息中。

4 當您編輯多媒體訊息完成後，觸按**傳送**按鈕即可傳送訊息。



您可以將以下任何項目附加至多媒體訊息：

圖片	開啓 圖片庫 應用程式並觸按圖片檔即可將它附加至您的訊息。
拍攝的相片	開啓 相機 應用程式即可拍照，然後將它附加至您的訊息。如需有關相機應用程式的資訊，請參閱第 129 頁的「相機」。
影片	開啓 圖片庫 應用程式並觸按影片檔即可將它附加至您的訊息。
拍攝的影片	開啓 Camcorder （攝影機）應用程式即可拍攝影片，然後將它附加至您的訊息。如需有關 Camcorder（攝影機）應用程式的資訊，請參閱第 129 頁的「相機」。
音訊	開啓 Select audio （選擇音訊）選單。觸按所需的音訊檔，然後觸按 確定 即可將檔案附加至您的訊息。 如要將儲存在 microSD 卡上的音訊檔至您的 MMS： <ol style="list-style-type: none">1 在 microSD 卡中建立名為 Ringtones（鈴聲）的資料夾。2 開啓 Ringtones（鈴聲）資料夾。3 將您要附加至 MMS 中的音訊檔複製至 Ringtones（鈴聲）資料夾。4 在撰寫 MMS 畫面中，觸按選單按鈕  → Attach（附加） → Audio（音訊）。5 選擇音訊檔，以便將它附加至您的 MMS。
錄製的音訊	開啓 錄音程式 以錄製音訊片段。 <ul style="list-style-type: none">• 觸按  以開始錄音。• 觸按  以停止錄音。• 觸按  以聆聽錄音。• 觸按 Use this recording（使用此錄音）將錄音附加至您的訊息。

投影片

開啓 **Edit slideshow**（編輯投影片放映）畫面以建立投影片放映，並將它附加至您的訊息。

- 1 觸按 **Add slide**（新增投影片）以建立新投影片。
- 2 觸按建立的投影片，例如**投影片 1**，以開啓投影片放映編輯程式畫面。
- 3 觸按 **Add picture**（新增圖片），然後選擇您要加入投影片的圖片。
- 4 您可觸按畫面下半部的文字欄位，為目前顯示的投影片撰寫標題。
- 5 觸按選單按鈕  即可預覽投影片、移除圖片，以及加入音樂至目前的投影片、新增投影片，或變更投影片播放時間長度或文字和圖片版面。

- 當編輯多張投影片時，觸按  即可編輯下一張投影片；觸按  即可編輯上一張投影片。



註：您可建立包含最多 10 張投影片的投影片放映。

- 如要在投影片放映編輯程式畫面中更換圖片，請觸按 **Replace picture**（更換圖片）按鈕並選擇要用來更換的新圖片。如要移除目前顯示的投影片，請觸按 **Remove Slide**（移除投影片）按鈕。如要預覽投影片放映，請觸按 **Preview**（預覽）按鈕。
 - 在完成後，觸按右下角的 **Done**（完成）按鈕即可將該投影片放映附加至您的訊息。
 - 在訊息撰寫程式畫面中，觸按投影片放映附件圖示  即可播放該投影片放映；觸按 **Edit**（編輯）以修改投影片放映。
 - 如要將投影片放映附件從訊息中移除，請觸按 **Edit**（編輯）→ 選單按鈕  → **Discard slideshow**（捨棄投影片放映）。
-

接收文字和多媒體訊息

視您的通知設定而定，當收到文字或多媒體訊息時，智慧型手機會以鈴聲、振動、或在狀態列上短暫顯示訊息的方式通知您。



新訊息圖示  會出現在狀態列的通知區，以提醒您有新訊息。

 **註**：如要變更新訊息的通知設定，請在**簡訊**應用程式中，觸按選單按鈕  → **設定** → **Notification settings**（通知設定）。在 **Notification settings**（通知設定）畫面中，您可藉由啓用 / 停用 **Notifications**（通知），來決定當收到新訊息時是否要在狀態列顯示文字通知。您也可以選擇收到新訊息時發出的鈴聲，或讓智慧型手機以振動方式來通知有新訊息。

與同一個聯絡人或電話號碼之間傳送和接收的文字和多媒體訊息會以類似線上聊天的文字對話形式，分組為相同的訊息串。您可以檢視您與該聯絡人之間的所有往來訊息。訊息串會依照傳送或接收時間排列，並將最新的訊息顯示在最上方。

如要讀取文字訊息

如要讀取文字訊息，您可以：

- 觸按新訊息圖示  出現的狀態列，並將它向下拖曳。通知清單出現。觸按新訊息通知即可開啓並讀取訊息。
- 觸按 Launcher 按鈕  → **簡訊**  即可開啓訊息清單，然後觸按文字訊息或訊息串以開啓並讀取它。

如果訊息中包含：

- 網站連結 — 觸按該連結即可開啓**瀏覽器**應用程式並造訪該網站。
- 電話號碼 — 觸按該號碼即可開啓**電話**應用程式並撥打該號碼。
- 電子郵件地址 — 觸按該電子郵件地址即可開啓**電子郵件 / Gmail** 應用程式，並撰寫電子郵件然後將它寄送至此地址。

如要轉寄訊息

- 1 按住該訊息。**Message options**（訊息選項）選單出現。
- 2 觸按 **Forward**（轉寄）即可轉寄該訊息。



如要檢視多媒體訊息

- 1 觸按新訊息圖示  出現的狀態列，並將它向下拖曳。通知清單出現。觸按新訊息通知即可開啓並讀取訊息。
或
觸按 Launcher 按鈕  → 簡訊  即可開啓訊息清單，然後觸按多媒體訊息或訊息串以開啓它。
 - 2 觸按附加的圖片縮圖即可顯示該圖片；觸按播放按鈕  即可播放附加的影片。
-  **註：** 觸按下載按鈕，即可手動下載訊息中的媒體檔案。
-  **註：** 如要將附加的媒體項目儲存至 microSD 卡，請按住該訊息直到出現 **Message options**（訊息選項）選單。觸按 **Copy attached to SD card**（將附件複製至 SD 卡）。

如要回覆文字或多媒體訊息

- 1 觸按訊息或訊息串即可開啓它。
- 2 在輸入內容文字欄位中輸入您的回覆訊息。
- 3 觸按傳送即可將您的訊息傳送給您的寄件者。

如要刪除訊息或訊息串

- 1 在簡訊清單中，按住您要刪除的訊息串。
 - 2 如要刪除整個訊息串，請觸按 **Delete thread**（刪除訊息串）然後觸按 **Delete**（刪除）以確認刪除。
如要刪除訊息串中的一則訊息，請按住要刪除的訊息，然後觸按 Message options（訊息選項）選單上的 **Delete message**（刪除訊息）。觸按 **Delete**（刪除）以確認刪除。
-  **註：** 如要刪除簡訊清單中的所有訊息，請觸按選單按鈕  → **Delete threads**（刪除訊息串）。



如要編輯訊息設定

在簡訊應用程式中，觸按選單按鈕  → **設定** 以變更文字或多媒體訊息設定。依螢幕上的指示進行。

快顯選單

觸按選單按鈕  以開啓或關閉快顯選單，其中列出目前應用程式可用的選項，或您可在目前畫面中執行的動作。

如要在快顯選單中選擇一個選項或項目

- 1 觸按選單按鈕  以開啓快顯選單。
- 2 在快顯選單中觸按所需項目。
- 3 如果選單在右側有捲動列，您可拂動選單，直到找到所需的項目。
- 4 再次觸按選單按鈕  以關閉快顯選單。

Android 鍵盤

您可以使用 Android 螢幕鍵盤來輸入文字。當啓動應用程式或觸按需要輸入文字的欄位時，就會開啓螢幕鍵盤。鍵盤會根據您手機的方向，自動變更為直向或橫向模式。

如要開啓 Android 鍵盤

觸按文字方塊，或按住選單按鈕 .



註：Android 鍵盤是當您第一次觸按文字方塊時，預設開啓的鍵盤。如要開啓 Swype 鍵盤

- 按住文字方塊即可開啓 **Edit text**（編輯文字）內容選 → **Input method**（輸入法） → **Swype**。
- 在 Android 鍵盤上，按住  即可開啓 **Android keyboard**（Android 鍵盤）內容選單 → **Input method**（輸入法） → **Swype**。如需有關使用 Swype 鍵盤的資訊，請參閱第 62 頁的「Swype 鍵盤」。



註：如要從 Swype 鍵盤切換回 Android 鍵盤，請按住文字方塊即可開啓 **Edit text**（編輯文字）內容選單 → **Input method**（輸入法） → **Android keyboard**（Android 鍵盤）。

如要關閉鍵盤

觸按返回按鈕 ，或按住選單按鈕 .

如要顯示鍵盤

觸按文字欄位，或按住選單按鈕 。

鍵盤控制項

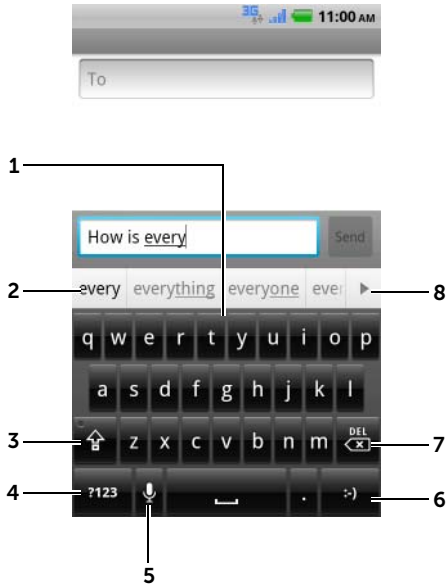

- 1
 - 觸按即可在游標所在的欄位中輸入文字。
 - 按住即可輸入相關語言的揚音字母。
- 2
 - 鍵盤會根據輸入的字母，在最上方顯示建議的字，並反白顯示最可能的字。
 - 觸按建議的字即可將它輸入至文字欄位。
- 3
 - 觸按一次可顯示大寫鍵盤，以便輸入大寫字母。
 - 按住即可啓用 Caps Lock（大寫鎖定）模式。
 - 觸按即可變回小寫鍵盤。
- 4
 - 觸按後顯示的鍵盤可讓您輸入數字、標點符號和句號以外的其他符號。
 - 再次觸按即可切換回字母鍵盤。
 - **Android keyboard settings**（**Android 鍵盤設定**）：進行鍵盤設定。
 - **Input method**（**輸入法**）：選擇使用 Swype 或 Android 鍵盤。

5 觸按即可使用語音輸入。對麥克風說出您要輸入的字。裝置會識別您的語音，並輸入所識別的字。

註：語音辨識功能可能不支援您的語言。

6

- 觸按即可輸入笑臉表情符號。
- 按住即可檢視其他可用的表情符號。



7

- 觸按即可刪除輸入游標左側的字元、符號或空格。
- 按住即可快速刪除輸入的文字。

8 觸按  即可檢視更多建議的字。

如要進行鍵盤設定

1 觸按首頁按鈕  → 選單按鈕  → **設定** → **Language & keyboard** (語言及鍵盤) → **Android keyboard** (Android 鍵盤)。

2 如要啓用設定，觸按設定選項即可勾選其核取方塊 ；如要停用設定，觸按該設定選項即可清除勾選核取方塊 。

可用的鍵盤設定

Vibrate on keypress (按鍵振動)	當您觸按任一個按鍵時，智慧型手機就會振動。
Sound on keypress (按鍵提示音)	當您觸按任一個按鍵時，智慧型手機就會發出提示嗶聲。 註： 如要啓動此功能，您還需要選擇 設定 → Sound (音效) → Audible selection (選擇時發出聲音)。
Auto-capitalization (句首字母自動大寫)	句首字母會自動大寫。
Voice input (語音輸入)	啓動麥克風以啓用主鍵盤或符號鍵盤的語音輸入功能。 註： 語音辨識功能可能不支援您的語言。
Input languages (輸入語言)	選擇更多輸入語言。如要變更使用其他輸入語言，請以手指在空格鍵上滑動。



Word suggestion settings (建議字詞設定)

Quick fixes (快速拼字校正)	標示並修正拼字錯誤和錯字。
Show suggestions (顯示建議)	在輸入時顯示建議的字詞。
Auto-complete (自動完成)	在輸入字詞後，會自動加上空格或正確的標點符號。



建立您的個人字典

在您輸入時，鍵盤會使用預設字典來顯示建議字。您可以建立個人字典，以加入主要字典中找不到的字。鍵盤也會搜尋已新增至您個人字典的字詞，以提供建議字。



如要新增字詞至字典

- 1 觸按首頁按鈕  → 選單按鈕  → **設定** → **Language & keyboard** (語言及鍵盤) → 使用者字典。
- 2 觸按選單按鈕  → **Add** (新增)。
- 3 將所需的字詞輸入 **Add to dictionary** (新增至字典) 文字欄位。
- 4 觸按**確定**。

如要編輯字典中的字詞 word in the dictionary

- 1 觸按首頁按鈕  → 選單按鈕  → **設定** → **Language & keyboard** (語言及鍵盤) → 使用者字典。
- 2 觸按所需的字詞。
- 3 觸按 **Edit** (編輯)。
- 4 編輯 **Edit word** (編輯字詞) 文字欄位中的字詞拼字。
- 5 觸按**確定**。

如要從字典刪除字詞

- 1 觸按首頁按鈕  → 選單按鈕  → **設定** → **Language & keyboard** (語言及鍵盤) → 使用者字典。
- 2 觸按您要刪除的字詞。
- 3 觸按 **Delete** (刪除)。

Swype 鍵盤

Swype 鍵盤可讓您依字詞的字母順序滑動至對應鍵，毋需觸按每個按鍵以輸入該字詞。

如要開啓 Swype 鍵盤

按住文字方塊即可開啓 **Edit text**（編輯文字）內容選單 → **Input method**（輸入法） → **Swype**。

用於撰寫電子郵件的 Swype 鍵盤控制項



- 1 例如，如要輸入 "Need" 一字，請將手指放在第一個字母 "N" 上，然後依拼字順序滑動手指。當停在最後一個字母 "d" 時，抬起手指。鍵盤會依您手指滑動的字母路徑預測並輸入對應的字詞。與拼字無關的字母將會被忽略。
- 2 如要輸入 "Need" 中的重複字母 "ee"，請在字母 "e" 上快速來回移動，或畫一個圈。

-
- 3
- 當文字方塊中未輸入任何字詞時，請觸按此按鍵，選擇以下其中一個項目：
 - **Tutorial（教學）**：播放教學動畫，以說明如何使用 Swype。
 - **More Help（更多說明）**：閱讀 Swype 說明以取得使用 Swype 的詳細資訊。
 - **Options（選項）**：調整 Swype 鍵盤設定。
 - 在字詞輸入文字方塊後，請觸按此按鍵以檢視其他建議字以取代游標插入所在的字詞。
 - 按住此按鍵即可直接存取 Swype 說明。
-
- 4
- 觸按即可顯示用來輸入數字、標點符號和特殊符號的鍵盤。
-
- 5
- 觸按以輸入 ","。
 - 按住以輸入 "-"
-
- 6
- 觸按以輸入空格。
 - 按住以輸入 tab 空格。
-
- 7
- 觸按以輸入 "."
 - 按住以輸入 "' "
-
- 8
- 當 Swype 鍵盤無法依照您滑動的路徑預測字詞，或當您觸按  時，Swype 鍵盤會顯示建議字。
-



Google 搜尋小程式

您可使用 Google 快速搜尋方塊來尋找 Google 上的網站和資訊、存取安裝在您智慧型手機上的應用程式，或尋找您聯絡人清單上的聯絡人。

以文字輸入搜尋

- 1 從您在首頁畫面上建立的 Google 搜尋小程式，觸按  以選擇您要搜尋的類型：**全部**、**網頁**、**應用程式**或**聯絡人**。



- 2 觸按 **Google 快速搜尋方塊**。螢幕鍵盤出現。
- 3 使用鍵盤在此方塊中輸入關鍵字或文字。在您輸入時，與輸入的文字完全相符或部分相符的搜尋結果會出現在搜尋方塊下方。
- 4 捲動列出的搜尋結果，並觸按以選擇所需的關鍵字。如果您只要檢視 Google 上相符的網頁連結，請觸按鍵盤上的  鍵或搜尋方塊上的搜尋圖示 。
- 5 如此會開啓相符的應用程式或在瀏覽器中開啓相符的網頁連結。
- 6 如果您要檢視網頁，請觸按所需的連結。

以語音搜尋

 **註：**語音辨識功能可能不支援您的語言。

- 1 觸按顯示在搜尋方塊旁的 。
- 2 說出您要搜尋的項目名稱或關鍵字。
- 3 相符網頁連結會在瀏覽器中開啓。

 **註：**您也可以觸按 Launcher 按鈕  → **Voice Search** (語音搜尋) ，以存取語音搜尋功能。

Power Control（電源控制）小程式



如要節省電池，當其中一個模式不在使用時，您可以選擇將它停用。





- 1 指出對應的模式是否已啟用或停用。
- 2 觸按以啟用或停用 Wi-Fi 連線。
- 3 觸按以啟用或停用藍芽。
- 4 觸按以啟用或停用 **Use GPS satellites**（使用 GPS 衛星）模式，讓您找出地點的街道位置。此模式需要有無阻礙的天空視野，而且會耗用較多的電池電量。
- 5 觸按以啟用或停用 Auto-sync（自動同步化）模式，讓您的手機使用 Dell Mobile Sync 自動同步化您的 Gmail 資料和 Outlook 資料。
- 6 重複觸按以調整顯示器背光的亮度。

管理您的智慧型手機設定



如要檢查儲存空間

觸按首頁按鈕  → 選單按鈕  → **設定** → **SD card & phone storage** (SD 卡與手機儲存空間)。螢幕會顯示手機和 microSD 卡上的所有和可用空間。

如要刪除不需要的應用程式資料，以釋放可用儲存空間

- 1 觸按首頁按鈕  → 選單按鈕  → **設定** → **應用程式** → **Manage applications** (管理應用程式)。
- 2 從 **Manage applications** (管理應用程式) 清單，觸按您要移除快取或資料的應用程式。
- 3 在 **Application info** (應用程式資訊) 畫面中，觸按 **Storage** 之下的 **Clear data** (清除資料)，以刪除不需要的應用程式資料；觸按 **Cache** (快取) 之下 **Clear cache** (清除快取)，以清除不需要的快取。

如要格式化 microSD 卡

- 1 觸按首頁按鈕  → 選單按鈕  → **設定** → **SD card & phone storage** (SD 卡與手機儲存空間)。
- 2 觸按 **Unmount SD card** (卸載 SD 卡) 以啓用 **Format SD card** (格式化 SD 卡) 選項。



警告：格式化 microSD 卡會清除儲存在 microSD 卡上的所有資料和下載的應用程式。在格式化 microSD 卡之前，請確定您已備份所需的資料。



註：如需如何備份智慧型手機的資訊，請參閱第 147 頁的「使用 Dell Mobile Sync 同步化 Dell Venue 智慧型手機和電腦」。

- 3 觸按 **Format SD card** (格式化 SD 卡) → **Format SD card** (格式化 SD 卡) → **Erase everything** (全部清除) 按鈕。



如要安全地移除 microSD 卡



警告：當智慧型手機仍在操作時移除 microSD 卡，可能會造成資料遺失，或導致應用程式錯誤。





警告：強烈建議您先卸載 microSD 卡後，再將它卸下。

- 1 觸按首頁按鈕  → 選單按鈕  → 設定 → **SD card & phone storage** (SD 卡與手機儲存空間)。
- 2 觸按 **Unmount SD card** (卸載 SD 卡)。
- 3 將智慧型手機關機。
- 4 卸下背蓋。
- 5 將 microSD 卡從智慧型手機卸下。

如要刪除智慧型手機中的所有資料

 **警示：**以下步驟將會刪除智慧型手機中的所有資料，包括您的 Google 帳戶和下載的應用程式。請確定您已備份所有需要的資料後再繼續這些步驟。

- 1 觸按首頁按鈕  → 選單按鈕  → 設定 → **Privacy (隱私)** → **Factory data reset** (出廠資料重設) → **Erase everything** (全部清除)。
- 2 觸按 **Reset phone** (重設手機)。



註：您需要畫出螢幕解鎖圖案 (如果此功能已啟用)。

- 3 在您閱讀警告訊息後，觸按 **Reset phone** (重設手機)。

如要將智慧型手機重設回預設狀態

 **警示：**以下步驟會將您的智慧型手機還原為預設狀態，並清除儲存在手機上的所有資料和下載的應用程式。請確定您已備份所有需要的資料後再重設智慧型手機。

- 1 按住電源按鈕，然後在螢幕上觸按 **Power off** (關機) 選項 → **確定**，關閉智慧型手機。
- 2 同時按住提高音量和降低音量按鈕。
- 3 在不放開音量按鈕下，按住電源按鈕，直到智慧型手機出現組態畫面。
- 4 按音量按鈕將畫面上的反白列移到 **Factory reset** (出廠重設) 選項。
- 5 按下相機按鈕以開始重設程序，並等待智慧型手機重新啟動。

4 網際網路

連接至網際網路

如要瀏覽網頁並存取 Web 公用程式，例如立即訊息，必須具有下列其中一種資料網路連線：

- GPRS
- EDGE
- 3G
- HSPA
- Wi-Fi

GPRS/EDGE/3G/HSPA

如要使用 GPRS、EDGE、3G 或 HSPA 連接至網際網路

您的智慧型手機組態中含有 GPRS、EDGE、3G 或 HSPA 網路設定，可供智慧型手機所安裝的 SIM 卡服務供應商使用。不過，這只限於語音通話和文字訊息。如果目前可使用 Wi-Fi 連線，智慧型手機會自動使用 Wi-Fi 連線來存取網際網路。在 Wi-Fi 連線結束之前，透過 GPRS、EDGE、3G 或 HSPA 的網際網路連線將暫時失去作用。

如要使用 GPRS、EDGE、3G 或 HSPA 資料網路連接至網際網路：



- 1 觸按首頁按鈕  → 選單按鈕  → **設定** → **Wireless & networks** (無線與網路)，然後清除勾選 **Wi-Fi** 核取方塊以停用 Wi-Fi。
- 2 觸按首頁按鈕  → 選單按鈕  → **設定** → **Wireless & networks** (無線與網路) → **Mobile networks** (行動網路)，然後觸按 **Data enabled** (資料啟用)。





註：依據目前使用中的網路為 GPRS、EDGE、3G 或 HSPA，建立資料連線後會在狀態列上出現對應的資料網路圖示。有關識別資料網路圖示的資訊，請參閱第 36 頁的「狀態列」。

如果您不在家用網路範圍內或是想登錄到不同的網路時，可設定讓智慧型手機搜尋可用的網路。

如要手動選擇新網路





- 1 觸按首頁按鈕  → 選單按鈕  → **設定** → **Wireless & networks**（無線與網路）→ **Mobile networks**（行動網路）→ **Network operators**（電信業者）→ **Search networks**（搜尋網路）。顯示目前可用的網路清單。
- 2 從網路清單中手動選擇一種網路。

如要自動選擇新網路

觸按首頁按鈕  → 選單按鈕  → **設定** → **Wireless & networks**（無線與網路）→ **Mobile networks**（行動網路）→ **Network operators**（電信業者）→ **Select automatically**（自動選擇）。

如要排定行動資料連線

您可以排定資料連線以最小化資料網路的使用時間，藉此節省電池電量。

- 1 如要啓用此功能，觸按首頁按鈕  → 選單按鈕  → **設定** → **Wireless & networks**（無線與網路）→ **Mobile networks**（程行動網路）→ **Schedule data connection**（排定資料連線）→ **Enable**（啓用）。
- 2 在 **off-peak hours**（離峰時段）選項中，設定離峰時段的時間範圍。
 - 觸按 **Start Time**（開始時間）。調整時間的方法是觸按  或 ，或者觸按小時和分鐘的欄位以輸入時間。完成後觸按 **Set**（設定）。
 - 觸按 **End Time**（結束時間）並重複上述步驟以設定 **End Time**（結束時間）。
- 3 觸按 **Cellular Data Timeout**（行動資料逾時）以設定逾時值。例如，如果您選擇 **15 minutes**（15 分鐘），資料連線會在資料連線閒置超過 15 分鐘後關閉。

如要恢復資料連線，請開啓智慧型手機的顯示器。



註：您也可以在 **peak hours**（尖峰時段）中觸按 **Cellular Data Timeout**（行動資料逾時）以設定尖峰時段的逾時值。

Wi-Fi



您可以使用 Wi-Fi 將智慧型手機連線到網際網路。

如要使用智慧型手機上的 Wi-Fi，需存取 300 英尺（100 公尺）距離內的無線網路存取點，亦即「熱點」。



註：連接的裝置數量、基礎結構，以及傳輸訊號時通過的物體，會影響 Wi-Fi 訊號的範圍和品質。

如要開啓 Wi-Fi 並連接至網路

- 1 觸按首頁按鈕  → 選單按鈕  → **設定** → **Wireless & networks**（無線與網路） → **Wi-Fi**，勾選 Wi-Fi 核取方塊。智慧型手機會掃描可用的無線網路。
- 2 觸按 **Wi-Fi settings**（Wi-Fi 設定）。找到的 Wi-Fi 網路名稱和安全性設定（開放式網路或使用 WEP/WPA/WPA2/WPS 安全性）會顯示在 **Wi-Fi networks**（Wi-Fi 網路）清單中。
- 3 拂動清單並觸按選取所要連接的 Wi-Fi 網路。
- 4 輸入密碼（如有必要），然後觸按 **Connect**（連接）以連接到 Wi-Fi 網路。





註：如要連接到採用 Wired Equivalent Privacy (WEP)、WPA (Wi-Fi Protected Access)、WPA2 或 WPS (Wireless Protected Setup) 保護的網路，您必須輸入 WEP/WPA/WPA2/WPS 安全金鑰取得授權後才能存取網路。下次使用智慧型手機連接到先前存取過的安全無線網路時，便不需要再次輸入 WEP/WPA/WPA2/WPS 金鑰，除非您將智慧型手機重設到出廠預設設定。





註：您的智慧型手機能夠透過 Wi-Fi 或行動網路（GPRS、EDGE、3G 或 HSPA）維持穩定的網際網路連線。但是，當 Wi-Fi 與行動網路連線皆可使用時，以 Wi-Fi 網路為優先。

如要檢查目前的 Wi-Fi 網路連線

從狀態列：

當您的智慧型手機連接上無線網路時，狀態列中的 Wi-Fi 圖示  會指示訊號強度（亮起的頻帶條數）。如已啓用 **Wireless & networks**（無線與網路）→ **Wi-Fi settings**（Wi-Fi 設定）→ **Network notification**（網路通知），當智慧型手機在範圍內發現可存取的 Wi-Fi 網路時，會在狀態列中出現  圖示。

從 Wi-Fi 網路：

- 1 觸按首頁按鈕  → 選單按鈕  → **設定** → **Wireless & networks**（無線與網路）→ **Wi-Fi settings**（Wi-Fi 設定）。
- 2 觸按智慧型手機目前所連接的 Wi-Fi 網路（標示為 **Connected**（已連接））。開啓一視窗，其中顯示 Wi-Fi 網路的名稱、狀態、安全性資訊、訊號強度、連結速度，以及 IP 位址。



註：如要從智慧型手機中斷 Wi-Fi 網路，觸按視窗上的 **Forget**（放棄）。如要還原對此無線網路的連線，需重新組態 Wi-Fi 設定。

如要連接至另一個 Wi-Fi 網路

- 1 觸按首頁按鈕  → 選單按鈕  → **設定** → **Wireless & networks**（無線與網路）→ **Wi-Fi settings**（Wi-Fi 設定）。偵測到的 Wi-Fi 網路顯示在 **Wi-Fi networks**（Wi-Fi 網路）清單中。



註：如要重新開始搜尋可用的 Wi-Fi 網路，在 **Wi-Fi settings**（Wi-Fi 設定）畫面上觸按選單按鈕  → **Scan**（掃描）。



- 2 拂動 Wi-Fi 網路清單，觸按您要連接的網路名稱。



註：如果您要連接的無線網路不在偵測到的網路清單中，拂動到清單最下方並觸按 **Add Wi-Fi network**（新增 Wi-Fi 網路）。輸入 Wi-Fi 網路設定，然後觸按 **Save**（儲存）。

使用飛航模式停用所有的連線

選擇飛航模式會停用所有的行動和 Wi-Fi 連線。當無線連線受到嚴格禁止，例如在飛機上等情形時，此功能很實用。

觸按首頁按鈕  → 選單按鈕  → **設定** → **Wireless & networks** (無線與網路) → **Airplane mode** (飛航模式) 以啓用或停用飛航模式。

瀏覽網際網路

如要開啓瀏覽器

觸按 Launcher 按鈕  → **瀏覽器** 。

如要使用瀏覽器控制列



- 1 觸按網頁位址欄位，輸入您要前往的網頁位址。
- 2 觸按以檢視書籤、最常造訪的網頁以及瀏覽器記錄。

如要前往某個網頁

- 1 在瀏覽器畫面上，觸按畫面上的網頁位址欄位。
- 2 使用螢幕鍵盤輸入網頁位址。當您輸入位址時，會出現符合的網頁位址。
- 3 觸按畫面上顯示的位址以直接移至該網頁，或是輸入完整的網頁位址後，觸按 **Go** (執行) 按鈕。

如要設定首頁

如要手動輸入首頁：

- 1 觸按選單按鈕  → **More**（更多） → **設定** → **Set home page**（設定首頁）。
- 2 輸入您要設為首頁的網站網址，然後觸按**確定**。

如要將目前頁面設為首頁：

- 1 移至您要設為首頁的網頁。
- 2 觸按選單按鈕  → **More**（更多） → **設定** → **Set home page**（設定首頁）。
- 3 觸按 **Use current page**（使用目前頁面） → **確定**。

如要從書籤中選擇首頁：

- 1 從瀏覽器控制列上觸按  以檢視書籤清單、最常造訪的網站清單，以及瀏覽記錄。
- 2 按住所要的書籤以顯示指令選單 → **Set as homepage**（設為首頁）。

檢視網頁

如要在網頁上導覽

用手指在畫面上橫向或縱向拂動，捲動並檢視所要瀏覽的網頁區域。



如要放大網頁

在畫面上張開雙指以放大網頁中所要瀏覽的區域。

如要縮小網頁

在畫面上拉近雙指以縮小網頁中所要瀏覽的區域。

如要檢視下一頁或上一頁

觸按返回按鈕  以檢視上一頁；觸按選單按鈕  → **Forward**（前進）按鈕以檢視下一頁。

如要開啓新視窗

觸按選單按鈕  → **New window**（新視窗）。開啓一新視窗並顯示首頁。

如要切換瀏覽器視窗。



您可以開啓多個瀏覽器視窗並在網頁之間輕鬆切換。

- 1 在瀏覽器視窗上，觸按選單按鈕  → **Windows**（視窗）。

 **註：**如要關閉瀏覽器視窗，觸按瀏覽器視窗上的 。

- 2 觸按所需網頁的網址。開啓視窗並以全螢幕顯示頁面。

如要尋找網頁中的文字

- 1 檢視網頁時，觸按選單按鈕  → **More**（更多） → **Find on page**（在頁面上尋找）。
- 2 在搜尋列中輸入搜尋項目。
- 3 觸按  或  移至上一個或下一個符合項目。

 **註：**觸按  以關閉搜尋列。

如要複製網頁上的文字

您可以從網頁上將文字複製並貼入到電子郵件、文字訊息或多媒體訊息。

- 1 移至您要從中複製文字的網頁。
- 2 找到您要複製的文字，然後觸按選單按鈕  → **More**（更多） → **Select text**（選擇文字）。
- 3 將手指放在您要複製的文字開頭，然後拖曳到您要複製的文字結尾。複製的文字會以粉紅色反白顯示。
- 4 從螢幕上放開手指。
- 5 如要將文字貼上電子郵件、文字訊息或多媒體訊息，在訊息或電子郵件畫面上按住文字欄位，然後觸按快顯選單上的 **Paste**（貼上）。

使用網路連結、記錄和下載

如要選取網頁上連結

移至網頁上所需的連結。當您觸按連結時，該連結會以橘色方塊框住。

連結類型	功能
網址	按住連結以開啓快顯選單，讓您將網頁的連結複製到剪貼簿上，或透過藍芽、Evernote、Facebook、Gmail、文字訊息或 Twitter 分享連結。
電子郵件地址	<ul style="list-style-type: none">• 觸按以傳送電子郵件至電子郵件地址。• 按住直到快顯選單出現。<ul style="list-style-type: none">– 觸按 Send email（傳送電子郵件）以傳送電子郵件至電子郵件地址。– 觸按 Copy（複製）將電子郵件地址複製到剪貼簿上。您可以在稍後或在撰寫新電子郵件時，將電子郵件位址貼入到新聯絡人。
電話號碼	觸按開啓 Phone （電話）應用程式以撥打電話號碼。 註： 只有當您的服務供應商支援此功能時，才能從網頁中撥打號碼。



如要查看造訪過的網頁記錄

- 1 在瀏覽器畫面上，觸按  → **History**（記錄），或者觸按選單按鈕  → **Bookmarks**（書籤）。
 - 2 觸按 **History**（記錄）標籤 。
 - 3 觸按您最近一次造訪網頁的日期。
 - 4 觸按網址以開啓網頁。
-  **註：** 如要查看您最常造訪的網頁，觸按 **Most visited**（最常造訪）標籤 。

如要允許下載 Web 應用程式

 **警告：**從網路下載的應用程式可能來源不明。為保護您的智慧型手機和個人資料，請務必從可信的來源（例如 **Android Market**）下載應用程式。

如要下載 Web 應用程式，請啓用智慧型手機的下載功能。

- 1 觸按首頁按鈕  → 選單按鈕  → **設定** → **應用程式**。
- 2 觸按 **Unknown sources**（不明來源）以勾選核取方塊。
- 3 出現 **Attention**（注意）對話方塊時，觸按**確定**。



註：所有下載的應用程式會儲存到 microSD 卡。從網路上下載應用程式之前，請確定您的智慧型手機上已安裝 microSD 卡。有關如何安裝 microSD 卡的資訊，請參閱第 8 頁的「安裝 microSD 卡」。

如要安裝應用程式

- 1 在瀏覽器畫面上，觸按您要下載的應用程式。
- 2 出現應用程式詳細資料畫面。閱讀有關應用程式的詳細資料，例如價格、整體評價、使用者評語、開發人員資訊等。
- 3 如要安裝應用程式，選擇 **Install**（安裝）（免費應用程式）或 **Buy**（購買）（需付費購買的應用程式）。



如要查看下載

在瀏覽器畫面上，觸按選單按鈕  → **More**（更多） → **下載**。



管理書籤

您可以在智慧型手機上無上限地儲存書籤。



如要將網頁加入書籤

- 1 在瀏覽器畫面上，移至您要加入書籤的網頁。
- 2 觸按  或觸按選單按鈕  → **Bookmarks**（書籤）。開啓 **Bookmarks**（書籤）視窗。
- 3 在 **Bookmarks**（書籤）標籤上，觸按 **Add**（新增）。
- 4 輸入書籤名稱或視需要編輯網址。
- 5 觸按**確定**將網頁儲存成書籤。

如要開啓書籤

- 1 在瀏覽器畫面上，觸按  或觸按選單按鈕  → **Bookmarks**（書籤）。開啓 **Bookmarks**（書籤）視窗。
- 2 在 **Bookmarks**（書籤）視窗上，您可以：
 - 觸按您要在同一個瀏覽器視窗中開啓的書籤。
 - 按住您要開啓的書籤，然後在快顯選單上觸按 **Open**（開啓）使書籤在同一個瀏覽器視窗中開啓，或觸按 **Open in new window**（在新視窗開啓）以在新視窗中開啓書籤。

如要管理書籤

- 1 在瀏覽器畫面上，觸按  或觸按選單按鈕  → **Bookmarks**（書籤）。
- 2 在 **Bookmarks**（書籤）視窗上，按住所需的書籤以開啓快顯選單，其中提供下列選項：

編輯書籤	觸按以開啓 Edit bookmark （編輯書籤）視窗。輸入書籤名稱和位址，然後觸按 確定 。
新增捷徑至首頁	觸按以在首頁上建立書籤的捷徑。隨後您便可觸按首頁畫面上的捷徑以啓動瀏覽器並直接進入設有書籤的頁面。
分享連結	觸按以透過藍芽、Evernote、Facebook、Gmail、簡訊或 Twitter 分享連結。 <ul style="list-style-type: none">• 藍芽：觸按 Bluetooth（藍芽）。如果您的裝置未列在藍芽裝置之下，觸按 Scan for devices（掃描裝置）。觸按您要分享連結的對象裝置。• Gmail：觸按以開啓 Compose（撰寫郵件）視窗，書籤的位址會自動貼上文字欄位。然後透過電子郵件將書籤的位址傳送給他人。• 簡訊：觸按以開啓訊息編輯程式，書籤的位址會自動貼上文字欄位。然後透過文字訊息將書籤的位址傳送給他人。
複製連結 URL	將網頁的連結複製到剪貼簿。
刪除書籤	觸按以刪除選取的書籤。
設為首頁	將選取的書籤設為首頁。

如要組態瀏覽器設定

在瀏覽器畫面上，觸按選單按鈕  → **More**（更多） → **設定** 以調整瀏覽器設定。

電子郵件

您可以利用智慧型手機上的 Web 電子郵件服務，建立 POP3、IMAP 以及交換電子郵件帳戶。

如要開啓電子郵件應用程式

觸按 Launcher 按鈕  → **電子郵件** .



如要設定電子郵件帳戶

- 1 在 **Set up email**（設定電子郵件）畫面上，輸入您要新增的電子郵件帳戶之地址和密碼，然後觸按 **Next**（下一步）。



 **註：**如果您要設定的電子郵件帳戶不在智慧型手機電子郵件資料庫中，當您觸按 **Next**（下一步）後，您會被要求手動輸入電子郵件帳戶設定，包括電子郵件伺服器、通訊協定等。

 **註：**觸按 **Manual setup**（手動設定）而非 **Next**（下一步），以直接輸入帳戶的傳入和外寄伺服器設定。



- 2 輸入帳戶名稱以及您要顯示在外寄電子郵件中的名稱，然後觸按 **Done**（完成）。



建立一個電子郵件帳戶後，如需建立另一個電子郵件帳戶時，觸按選單按鈕  → **Accounts**（帳戶） → 再次觸按選單按鈕  → **Add account**（新增帳戶）。

如要撰寫及傳送電子郵件

- 1 觸按 Launcher 按鈕  → **電子郵件** .
- 2 在電子郵件帳戶收件匣中，觸按選單按鈕  → **Compose**（撰寫郵件）。
- 3 在 **To**（收件者）欄位中輸入收件者的電子郵件地址。當您輸入資訊時，畫面上會出現符合的聯絡人。觸按收件者以自動加入電子郵件地址，或繼續輸入完整的電子郵件地址。如要將電子郵件傳送給多個收件者，請以逗號分隔各個電子郵件地址。您可以無上限地加入收件者。

- 4 輸入主旨。
- 5 撰寫訊息。
- 6 觸按選單按鈕  → **傳送**。



 **註：**如要將訊息儲存為草稿並於稍後修改，觸按  或觸按 **Save as draft**（儲存為草稿）。

 **註：**當您接收新電子郵件時，狀態列上會出現電子郵件圖示  以提示您有新郵件。向下拖曳狀態列以開啓通知面板並觸按新電子郵件進行檢視。

如要刪除電子郵件

- 1 在電子郵件帳戶收件匣上，按住您要刪除的電子郵件。
- 2 在快顯選單上，觸按 **Delete**（刪除）。

如要刪除或編輯智慧型手機上的電子郵件帳戶

- 1 觸按 Launcher 按鈕  → **電子郵件** 。
- 2 觸按選單按鈕  → **Accounts**（帳戶）。
- 3 如要刪除電子郵件帳戶，在 Accounts（帳戶）列下按住您要移除的帳戶，然後觸按快顯選單上的 **Remove account**（移除帳戶）。當確認刪除畫面顯示時，觸按**確定**。
- 4 如要編輯電子郵件帳戶，按住您要編輯的帳戶，然後觸按快顯選單上的 **Account settings**（帳戶設定）。

Web 應用程式

 **註：**您需要有可使用的 Wi-Fi 或行動資料網路連線（GPRS、EDGE、3G 或 HSPA）才能連接到網路。有關組態智慧型手機以進行網路連線的資訊，請參閱第 68 頁的「連接至網際網路」。

 **註：**並非所有的應用程式都能夠使用於本產品的所有版本。

Facebook

觸按 Launcher 按鈕  → Facebook 。



Facebook 是一種社交網路網站，可讓您張貼個人檔案和相片、尋找及聯絡朋友、同學或同事，以及與這些對象互通訊息。

如要登入 Facebook

觸按**登入**按鈕，輸入您用來註冊 Facebook 帳戶所使用的電子郵件和密碼。如果沒有 Facebook 帳戶，觸按**註冊**按鈕並依照螢幕上的指示建立帳戶。

 **註：**請參閱第 31 頁的「使用社交 Stage 小程式」作為使用 Facebook 的替代方式。

如要在智慧型手機上使用 Facebook

登入後，按選單按鈕 ，然後觸按畫面最下方的**首頁**  以進入 Facebook 主網頁。

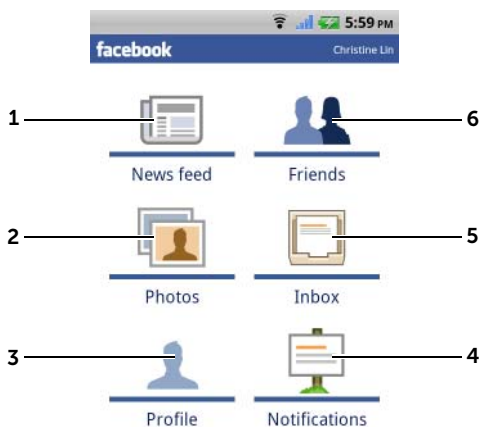

-
- 1 觸按**動態消息**以檢視您和您的朋友張貼的訊息和相片。您也可以從這裡：
 - 在**在想什麼嗎？**的文字方塊中輸入您希望朋友們知道的訊息，然後觸按**分享**按鈕，將訊息張貼在 Facebook 個人檔案頁面的塗鴉牆上。
 - 觸按  以拍攝相片，然後觸按**上傳**按鈕將相片張貼到 Facebook 帳戶以供親朋好友欣賞。

 - 2 觸按**相片**以檢視您張貼的相片。

 - 3 觸按**個人檔案**以檢視您的 Facebook 個人檔案頁面。
 - 觸按**塗鴉牆**標籤以檢視您的 Facebook 塗鴉牆，從中可查看您和您的朋友張貼的訊息。
 - 觸按**資訊**標籤以檢視您的帳戶詳細資料。
 - 觸按**相片**標籤以檢視您張貼的相片。

 - 4 觸按**通知**以檢視朋友的塗鴉牆貼文通知。

 - 5 觸按**收件匣**以檢視您與朋友相互間傳送的電子郵件。觸按所需的電子郵件以閱讀內容。
 - 如要刪除電子郵件，觸按所需電子郵件旁的核取方塊，然後觸按**刪除**按鈕。
 - 如要回覆電子郵件，在最下方的文字方塊中輸入您的回覆，然後觸按**傳送**按鈕。
 - 如要撰寫新的電子郵件，觸按選單按鈕  → **撰寫郵件**。

 - 6 輸入您要在 Facebook 上尋找的朋友姓名，然後從搜尋結果觸按該朋友的姓名，以便：
 - 檢視朋友塗鴉牆、資訊及其個人檔案頁面上的相片。
 - 在朋友的塗鴉牆畫面上，在**留個言吧 ...**文字方塊中輸入訊息，然後觸按**分享**將您的訊息張貼到對方的塗鴉牆。
-

Facebook 小程式

從您建立在首頁畫面上的 Facebook 小程式可檢視朋友的塗鴉牆貼文。

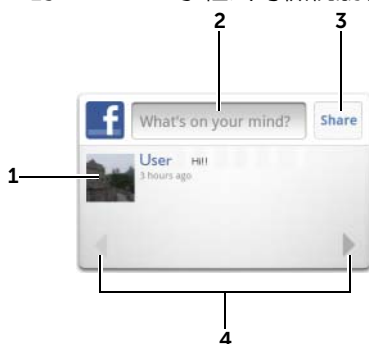

- 1 觸按以檢視 Facebook 朋友的塗鴉牆貼文。
- 2 如要回應朋友的貼文，觸按文字方塊，然後輸入您要張貼在朋友的塗鴉牆上的訊息。
- 3 觸按**分享**將您的訊息張貼在朋友的塗鴉牆上。
- 4 觸按箭頭按鈕以捲動並檢視其他朋友的貼文。

 **註：**如需使用 Facebook 的詳細資訊，請造訪 facebook.com/help。

Twitter

觸按 Launcher 按鈕  → **Twitter** .

Twitter 是一種社交網路服務應用程式，可讓您檢視 Twitter 使用者所張貼的簡訊，亦即 Tweet（推特文）。您也可以張貼自己的 Tweet 供其他人閱讀。

如要登入 Twitter

 **註：**您必須擁有 Twitter 帳戶才能使用 Twitter。如要設定 Twitter 帳戶，觸按 **Sign up now**（立即註冊）並依照螢幕上的指示操作。

- 1 如要登入 Twitter，輸入您的使用者名稱或電子郵件地址和密碼，然後觸按 **Sign in**（登入）。
- 2 選擇您要同步化到 Twitter 帳戶的聯絡人，然後觸按 **Done**（完成）按鈕。

 **註：**請參閱第 31 頁的「使用社交 Stage 小程式」作為使用 Twitter 的替代方式。

如要在智慧型手機上使用 Twitter

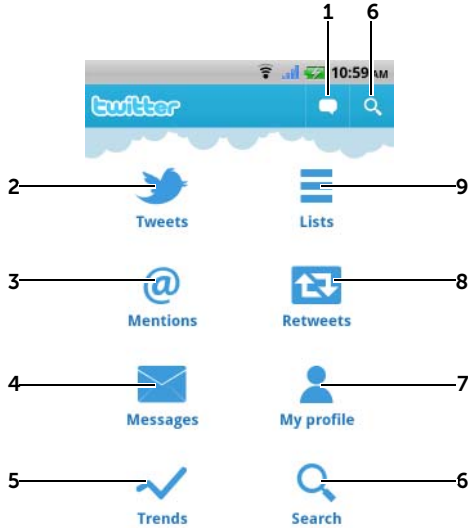



1 觸按以撰寫並張貼您的 Tweet。請參閱第 85 頁的「如要建立 Tweet」。

2 觸按以閱讀您選擇追蹤的作者所發佈的 Tweet。

- 觸按作者的相片以檢視該作者發佈的 Tweet。
- 觸按 Tweet  上的並選擇回覆作者、將 Tweet 轉寄 (Retweet) 給您在 Twitter 上的粉絲、將作者加入您的最愛清單，或是透過 Facebook、電子郵件、簡訊或 Twitter 分享您的 Tweet。

3 本文中包含 "@username" 的 Tweet 在此將收集為 "Mention"。

4 觸按以傳送私人 Tweet (稱作 Direct Message, 直接訊息) 給您追蹤的人。從直接訊息畫面上, 觸按  以撰寫並傳送訊息。觸按  並選擇您要傳送訊息的對象。

5 檢視當前最熱門的流行話題。

- 觸按 **Current** (目前)、**Daily** (每天) 和 **Weekly** (每週) 標籤以檢視目前、每天和每週的流行話題清單。
 - 觸按其中一個流行話題以檢視與該話題相關的 Tweet。
-

-
- 6
- 觸按以搜尋特定主題的 Tweet，或是您所在地的其他作者所發佈的 Tweet。
 - 如要搜尋特定主題的 Tweet，在 **Search Tweet**（搜尋 Tweet）文字方塊中輸入主題或關鍵字，然後觸按 。
 - 如要搜尋您所在地周遭的 Tweet，觸按或拖曳  以開啓 Location（所在地），然後觸按  以顯示周遭可用的 Tweet。
 - 觸按以尋找使用 Twitter 的人。
 - 觸按 。從快顯選單中，觸按 。在 **Search people**（搜尋網友）文字方塊，然後觸按 。
-
- 7
- 觸按以檢視您的個人檔案以及您發佈的 Tweet。如要將您的個人相片張貼到 Twitter 上，觸按選單按鈕  → **Change profile photo**（變更個人照片），然後從圖片庫中選取所要的相片。
-
- 8
- 觸按以閱讀由您或您追蹤的人所轉寄的 Tweet。
-
- 9
- 將您追蹤的使用者組織成清單群組。如要建立清單：
- 1 觸按  或選單按鈕  → **Create list**（建立清單）。
 - 2 輸入清單的名稱和描述。
 - 3 選擇將清單設為公開（任何人皆可閱覽）或隱藏（只有您看得到）。
 - 4 觸按 **Create list**（建立清單）按鈕以建立清單。
-

如要建立 Tweet

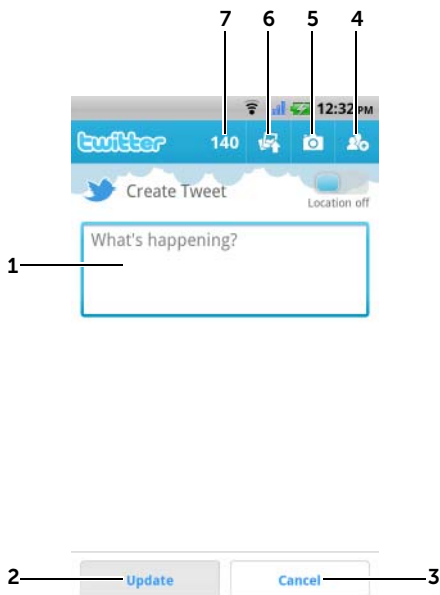

- 1 在此輸入您的 Tweet 訊息。
- 2 觸按 **Update**（更新）按鈕以張貼 Tweet。
- 3 觸按 **Cancel**（取消）按鈕以取消撰寫 Tweet。
- 4 觸按以檢視您追蹤的人，然後選擇您要在 Tweet 中對話的對象。對方的姓名會在您的 Tweet 中顯示為 "@name"。
- 5 觸按以啓動相機並拍照，以張貼在您的 Tweet 中。
- 6 觸按以開啓圖片庫並選擇圖片，以張貼在您的 Tweet 中。
- 7 顯示尚可在 Tweet 中輸入的剩餘字元數。

Twitter widget

從您建立在首頁畫面上的 Twitter widget，可檢視您追蹤的作者所發佈的最新 Tweet。

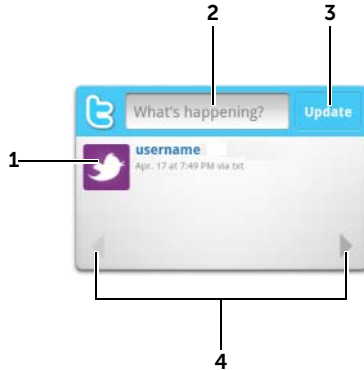

- 1 觸按以檢視您追蹤的 author（作者）所發佈的 Tweet。
- 2 如要張貼自己的 Tweet，觸按文字方塊以開啓 Tweet 撰寫畫面，輸入您的 Tweet 後觸按 **Update**（更新）進行張貼。
- 3 您也可以觸按這裡的 **Update**（更新）按鈕以撰寫並張貼 Tweet。
- 4 觸按箭頭按鈕以捲動 Tweet。



註：有關如何使用 Twitter 的資訊，請造訪 [Twitter.com/Help](https://twitter.com/help)。

Gmail

Gmail 是由 Google 提供的網路電子郵件服務。

如要開啓 Gmail

觸按 Launcher 按鈕  → **Gmail** 。

如要設定 Google 帳戶

您需要先登入 Google 帳戶才能使用各項 Google 應用程式和服務，例如 Gmail、Google 地圖、Google Talk 及 Android Market。登入 Google 帳戶的同時，您的 Google 帳戶中的電子郵件和通訊錄也會與智慧型手機同步化。

 **註：**當您先前使用的應用程式需要登入 Google 帳戶，因此您處於已登入狀態時，便不會被要求登入 Google 帳戶。

- 1 在 **Add a Google account** (新增 Google 帳戶) 畫面上，觸按 **Next** (下一步) 按鈕繼續。
- 2 觸按 **Sign in** (登入) 按鈕。輸入您的 Google 使用者名稱和密碼，然後觸按 **Sign in** (登入) 按鈕。

 **註：**如果您需要在智慧型手機上使用不同的 Google 使用者名稱和密碼，您必須執行 Factory Reset (出廠重設) (請參閱第 67 頁的「如要刪除智慧型手機中的所有資料」) 以清除智慧型手機上的所有資料。

 **註：**登入 Google 帳戶時需要網際網路連線。登入前請確定您的智慧型手機具有可用的 Wi-Fi 或行動資料連線 (GPRS、EDGE、3G 或 HSPA)。有關設定資料連線的更多資訊，請參閱第 68 頁的「連接至網際網路」。

 **註：**如果您沒有 Google 帳戶，觸按 **Create** (建立) 按鈕。

您的 Gmail 收件匣將開啓作為預設 Gmail 檢視畫面。所有接收到的電子郵件會傳遞到您的收件匣中。

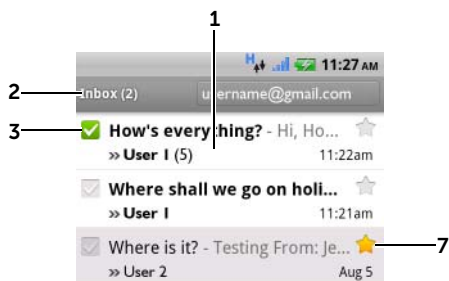

- 1 表示歸類在相同主旨下的電子郵件數。
- 2 資料夾（或標籤）以及未閱讀的電子郵件數。
- 3 觸按核取方塊以選擇電子郵件。如要使用此功能，觸按選單按鈕  → **More**（更多）→ **設定**，然後啓用 **Batch operations**（批次操作）。
- 4 觸按以將選取的電子郵件執行緒存放到 All Mail（所有郵件）資料夾中。
- 5 觸按以刪除選取的電子郵件執行緒。
- 6 觸按以標示選取的電子郵件執行緒。
- 7 將電子郵件加上星號。觸按以加上或移除星號。

如要重新整理 Gmail

觸按選單按鈕  → **Refresh**（重新整理）以傳送或接收電子郵件，並將電子郵件與網路上的 Gmail 帳戶同步化。

如要檢視不同資料夾或標籤的電子郵件

如要檢視存放在收件匣以外的資料夾中的電子郵件，例如寄件備份或所有郵件資料夾，或是要檢視帶有標示或星號的電子郵件：

- 1 觸按選單按鈕  → **Go to labels**（移至標籤）。
- 2 觸按存放有您要檢視的電子郵件的資料夾，或觸按帶有標示的電子郵件所屬的標籤。



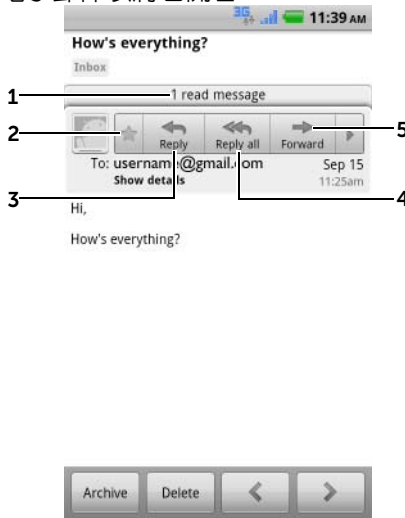

如要閱讀電子郵件

- 當您接收新電子郵件時，狀態列上會出現電子郵件圖示  以提示您有新郵件。向下拖曳狀態列以開啓通知面板並觸按新電子郵件進行檢視。
- 在收件匣或任何其他資料夾中，捲動畫面上的電子郵件執行緒，然後觸按其中一封電子郵件以將它開啓。



- 1 觸按以檢視相同主旨的上一封電子郵件。
- 2 觸按以將電子郵件加上星號。如要查看加上星號的電子郵件，在 **Inbox**（收件匣）中，觸按選單按鈕  → **Go to labels**（移至標籤） → **Starred**（已加星號）。
- 3 觸按以回覆聯絡人。
- 4 觸按以回覆郵件中的所有聯絡人。
- 5 觸按以將電子郵件轉寄給另一個聯絡人。

如要建立並傳送電子郵件

- 1 觸按選單按鈕  → **Compose**（撰寫郵件）。
 - 2 在 **To**（收件者）欄位中輸入聯絡人的電子郵件地址。如要將電子郵件傳送給多位聯絡人，請以逗號分隔各個電子郵件地址。如要傳送副本（Cc）或密件副本（Bcc），觸按選單按鈕  → **Add Cc/Bcc**（新增副本 / 新增密件副本）。
 - 3 輸入電子郵件主旨。
 - 4 撰寫電子郵件。如要附加圖片，觸按選單按鈕  → **Attach**（附加）。從圖片庫應用程式選擇您要附加的圖片（如需更多資訊，請參閱第 137 頁的「相片和影片」）。
-  **註：**觸按  以移除附加檔案。
- 5 觸按 **Send**（傳送）以傳送電子郵件。

Google Talk

Google Talk 是一種由 Google 提供的即時通訊應用程式。

如要啓動 Google Talk

- 1 觸按 Launcher 按鈕  → **Google Talk** 。
- 2 使用您的 Google 帳戶登入 Google Talk。如果沒有 Google 帳戶，請依照螢幕上的指示建立帳戶（請參閱第 87 頁的「如要設定 Google 帳戶」）。
- 3 Talk 視窗開啓時會顯示您的朋友清單。

如要自動登入

您可以設定在每當您開啓智慧型手機時自動登入 Google Talk 帳戶。

- 1 在朋友清單中，觸按選單按鈕  → **設定**。
- 2 選擇 **Automatically sign in**（自動登入）。

如要加入新朋友至朋友清單



註：您只能夠加入擁有 Google 帳戶的朋友。

- 1 在朋友清單中，觸按選單按鈕  → **Add friend**（加入朋友）。
- 2 輸入您要加入朋友清單的朋友之 Google Talk 即時通訊 ID 或 Gmail 地址。



註：若您輸入即時通訊 ID 的朋友已使用相同 ID 儲存在通訊錄中，在您完成輸入前畫面上便會顯示符合的聯絡人。您只要觸按聯絡人即可自動輸入其 ID。

- 3 觸按 **Send invitation**（傳送邀請）。

如要檢視並接受邀請

- 1 在朋友清單中，觸按選單按鈕  → **More**（更多） → **Invites**（邀請）。您已傳送或接收但尚未回覆的所有聊天邀請會列在未決的邀請畫面上。
- 2 觸按未決的邀請。
- 3 觸按 **Accept**（接受）或 **Cancel**（取消）。

當朋友接受您的聊天邀請時，未決的邀請會從清單中消失。

如要變更線上狀態和訊息

- 1 觸按您的名稱旁的線上狀態圖示 。
- 2 從 Set Status（設定狀態）選單中選取您要的狀態。
- 3 如要輸入狀態訊息，觸按文字方塊並輸入您的訊息。
- 4 如要變更 ID 相片，觸按相片圖示 → **Change**（變更）以開啓圖片庫，然後選取所要使用的相片。
- 5 完成後觸按 **Done**（完成）。

如要開始對話

- 1 觸按以選取朋友清單的其中一位朋友。
- 2 在文字方塊中輸入訊息。
- 3 觸按 **Send**（傳送）按鈕以傳送訊息。

如要在現行對話中加入朋友

- 1 在聊天畫面上，觸按選單按鈕  → **Add to chat**（加入聊天）。
- 2 選取您要邀請到目前對話的朋友。

如要停用聊天記錄

在聊天畫面上，觸按選單按鈕  → **Chat off record**（不保存聊天記錄）。後續的聊天對話將不會留下記錄。如要恢復聊天記錄，觸按 **Chat on record**（保存聊天記錄）。

如要切換現行對話

- 1 在聊天畫面或朋友清單中，觸按選單按鈕  → **Switch chats**（切換聊天）。
- 2 在開啓的面板中，觸按您要聊天的朋友名稱。

如要關閉對話

- 在朋友清單中，按住現行對話中的朋友名稱。在彈出的快顯選單上觸按 **End chat**（結束聊天）。
- 在聊天畫面上，觸按選單按鈕  → **End chat**（結束聊天）。

如要顯示朋友清單中所有的朋友

畫面上只會將您最常聊天的朋友列出作為最要好的朋友。如要顯示出所有的朋友，觸按選單按鈕  → **All friends**（所有朋友）。

如要在好友清單中顯示某個朋友

- 1 在朋友清單中，按住朋友的名稱以開啓選項選單。
- 2 觸按 **Show friend**（顯示朋友）。

如要在好友清單中始終顯示某個朋友

您可以讓朋友始終顯示在好友清單中。

- 1 在朋友清單中，按住朋友的名稱以開啓選項選單。
- 2 觸按 **Always show friend**（始終顯示朋友）。





註：如要將朋友從好友清單中移除，在朋友清單中，按住您要從清單中移除的朋友，然後觸按選項選單中的 **Auto show friend**（自動顯示朋友）。

 **註：**如果不想讓某個朋友出現在好友清單上，按住該朋友的名稱，然後觸按選單中的 **Hide friend**（隱藏朋友）。

如要封鎖某個朋友傳送訊息給您

- 1 在朋友清單中，尋找要封鎖的朋友。
- 2 按住該朋友的名稱，然後觸按 **Block friend**（封鎖朋友）。

此朋友便會從朋友清單中移除，而加入到封鎖的朋友清單中。

 **註：**如要取消封鎖朋友，在朋友清單中，觸按選單按鈕  → **More**（更多） → **Blocked**（封鎖）。在封鎖的朋友清單中，觸按要取消封鎖的朋友名稱，然後觸按 **OK**（確定）。

如要永久移除朋友

- 1 在朋友清單中，尋找要移除的朋友。
- 2 按住該朋友的名稱，然後觸按 **Remove friend**（移除朋友）。

如要得知您的朋友使用何種裝置在 Google Talk 上聊天

- 1 在朋友清單中，觸按選單按鈕  → **Settings**（設定） → **Mobile indicator**（行動指示器）。
- 2 在朋友清單中，勾選出現在朋友名稱旁的影像。例如，若您的朋友使用 Android 手機，會出現 Android 影像。如未顯示任何影像，表示您的朋友是用電腦登入 Google。

如要從 Google Talk 登出

在朋友清單中，觸按選單按鈕  → **Sign out**（登出）。



地圖

Google 地圖可協助您尋找您目前的所在位置、檢視即時交通路況，以及取得目的地的方向。您也可以使用搜尋工具來尋找地址或地圖上 / 街景視圖中的景點。

 **註：** Google 地圖應用程式並非完全包含所有地點。

如要啓用所在位置來源

如要使用 Google 地圖搜尋特定地點或得知您目前的所在位置，需先啓用 My location sources（我的位置來源）：

- 1 觸按首頁按鈕  → 選單按鈕  → **設定** → **位置與安全性**。
- 2 選擇 **Use wireless networks**（使用無線網路）、**Use GPS satellites**（使用 GPS 衛星）或兩者都選。

 **註：** 選擇 **Use GPS satellites**（使用 GPS 衛星）可讓您精確標出下至街道層級的位置。不過，此模式只能在晴空無雲的情況下使用，且會消耗較多電池電量。

如要開啓 Google 地圖



觸按 Launcher 按鈕  → **Maps**（地圖） 。

如要查看您在地圖上的所在位置

在 Maps（地圖）畫面上，觸按選單按鈕  → **My Location**（我的位置）。您的所在位置將以閃爍的藍點標示在地圖上。

 **註：** 選擇 **Enable GPS satellites**（啓用 GPS 衛星）可讓您精確標出下至街道層級的目前地點。不過，此模式只能在晴空無雲的情況下使用，且會消耗較多電池電量。

如要尋找地圖上的某個位置

- 1 在 Maps（地圖）畫面上，觸按選單按鈕  → **Search**（搜尋）。
- 2 如要以文字輸入搜尋：
 - a 在搜尋方塊中輸入您要尋找的地點。您可以輸入地址、縣或市，或者輸入公司行號或機關，例如「餐廳」或「學校」。
 - b 觸按鍵盤上的搜尋鍵或搜尋方塊上的搜尋圖示 。

如要以語音搜尋：

 註：語音辨識功能可能不支援您的語言。

a 觸按 。

b 說出您的目的地。

 註：當您輸入資訊時，先前的搜尋結果或符合的地點會出現在下方的搜尋方塊中。您可以觸按地點名稱或地址，使該地點顯示在地圖上。

3 搜尋結果會以英文字母球標標示在地圖上。



1 觸按地點名稱以檢視地址、詳細資料，以及該地點的任何評論資訊。若要獲得更多資訊，請參閱第 96 頁的「如要檢視地點的詳細資料」。

2 觸按以顯示搜尋結果清單。

3 觸按以放大或縮小地圖。

4 搜尋結果會以英文字母球標標示。觸按球標以顯示地點的名稱。

如要檢視地點的詳細資料

當您觸按地圖檢視上的地點名稱時，會出現以下畫面，其中顯示地址、詳細資料和地點的評論（如有的話）。





- 1 觸按以顯示地圖檢視。
- 2 觸按以取得方向。若要獲得更多資訊，請參閱第 100 頁的「如要取得方向」。
- 3 觸按以檢視地址、詳細資料，以及該地點的任何評論資訊。向下捲動以查看您可以執行的更多動作。
- 4 觸按以撥打該地點的聯絡號碼（如有的話）。
- 5 觸按以切換到地點的街景視圖。若要獲得更多資訊，請參閱第 100 頁的「如要以街景視圖來檢視地圖」。
- 6 觸按相片縮圖以切換到地點的街景視圖。若要獲得更多資訊，請參閱第 100 頁的「如要以街景視圖來檢視地圖」。

如要在地圖上移動

- 1 在畫面上朝任何方向撥動或拖曳地圖，以檢視所要查看的區域。
- 2 如果您在導覽地圖時發現某個景點，按住該地點可顯示地址（如果該地點提供街景視圖，也會顯示出相片縮圖）。



如要放大或縮小地圖

觸按  縮小，觸按  則放大。

如要變更地圖圖層。

Google 地圖開啓時顯示預設的地圖圖層。您可以套用不同的圖層類型以檢視地圖的其他附加資訊或影像。

- 1 觸按選單按鈕  → **Layers**（圖層）。
- 2 從 Layers（圖層）選單中 M，觸按所要的圖層以顯示在地圖上。

地圖圖層

地圖圖層顯示街道、高速公路、主要建設、大眾運輸站、公園、河川、湖泊、山岳、邊界等。



交通圖層

交通圖層沿著可收集即時交通資料的道路顯示不同顏色的線條。綠色線條表示行車速度順暢，黃色線條表示車速較慢，而棕色線條表示交通壅塞。🚧 表示道路施工中；🚫 表示道路封鎖。



衛星圖層

衛星圖層以非即時衛星視圖顯示地圖。



地形圖層

地形圖層在街道地圖中結合了有關地貌的視覺化資訊。





註：觸按選單按鈕  → **Layers** (圖層) → **More layers** (更多圖層) 以查看您可以套用在地圖上的更多圖層。如需其他圖層的資訊，請造訪 Google 地圖網站。



註：如要移除地圖圖層以外的所有其他圖層，觸按選單按鈕  → **Layers** (圖層) → **Clear Map** (清除地圖)。

如要以街景視圖來檢視地圖

您可以將您在地圖上找到的地點切換成街景視圖。街景視圖包含從街道上實地拍攝的影像。



- 1 在地圖上找出景點。若要獲得更多資訊，請參閱第 94 頁的「如要尋找地圖上的某個位置」和第 97 頁的「如要在地圖上移動」。
- 2 在地圖上，觸按地點的名稱或地址。
- 3 在地點詳細資料畫面上，觸按 Street View（街景視圖）。
- 4 如要檢視該地點的周遭區域，以手指在畫面上轉動視圖。
- 5 如要沿著街道移動視圖，觸按畫面上顯示的箭頭，或觸按選單按鈕  → **Step forward**（向前）或 **Step backward**（向後）。



註：檢視某個地點的街景視圖時，觸按選單按鈕  → **Compass mode**（指南針模式）啓用指南針模式後，只要傾斜或轉動智慧型手機而不需要用手指在畫面上移動視圖，即可檢視所選地點的周遭區域。

如要取得方向

使用 Google 地圖以取得目的地的方向。

- 1 檢視地圖時：
觸按選單按鈕  → **Directions**（方向）。
或
找到地點時：
 - a 觸按該地點顯示在地圖上的名稱或地址。
 - b 在地點詳細資料畫面上，觸按  → **Get directions**（取得方向）。
- 2 在第一個文字方塊中輸入起點，在第二個文字方塊中輸入目的地。



註：預設是以您的目前地點為起點，而您在地圖上找到的地點為目的地。



- 1 起點
- 2 目的地
- 3 選擇您前往目的地的方式：開車、搭乘大眾運輸工具或步行。
- 4 觸按以產生方向。
- 5 觸按以設定您的目前地點、聯絡地址，或在地圖上作為起點或目的地的地點。

- 3 觸按 **Go**（執行）。畫面便會列出通往目的地的方向。
- 4 觸按 **Show on map**（顯示於地圖上）或 **Navigate**（導覽），或者觸按清單上的方向指示，以在地圖上顯示方向或路線。

如要清除地圖

觸按選單按鈕  → **More**（更多） → **Clear Map**（清除地圖）。地圖上所有的搜尋結果方向和交通指示器將全數刪除。

使用 Google Latitude

 **註**：如要使用 Google Latitude，需先登入 Google 帳戶。

Google Latitude 位置服務可讓您將自己的所在位置分享給已登入 Google 帳戶的親朋好友。您也可以傳送即時訊息和電子郵件、撥打電話給朋友的所在地點，以及取得對方所在的方向。

如要讓朋友檢視您的所在位置並接受他們的邀請，需啓用 **Latitude**。

- 1 在任何模式下檢視地圖時，觸按選單按鈕  → **Latitude**。
- 2 使用您的 Google 帳戶登入 Google Latitude。如果沒有 Google 帳戶，請依照螢幕上的指示建立帳戶（請參閱第 87 頁的「如要設定 Google 帳戶」）。

- 3 閱讀隱私權政策。如果接受，觸按 **Agree & share**（同意並分享）。

如要啓動 Latitude

在檢視地圖時，觸按選單按鈕  → **Latitude**。

如要邀請朋友分享所在地

- 1 在 Latitude 畫面上，觸按選單按鈕  → **Add friends**（加入朋友）。
- 2 選擇您要分享所在地的朋友：
 - **Select from Contacts（從通訊錄選擇）**：從您的通訊錄中選擇朋友。已有使用 Latitude 的朋友在其名稱旁邊會出現圖示。
 - **Add via email address（透過電子郵件地址加入）**：輸入電子郵件地址。
- 3 觸按 **Add friends**（加入朋友）後按 **Yes**（是）。
- 4 已有使用 Latitude 的朋友會收到電子郵件要求，且在 Latitude 上收到通知，要求他們分享所在地。如果對方尚未加入 Latitude，則會收到電子郵件要求他們使用 Google 帳戶登入 Latitude。

如要接受邀請

當您收到朋友的要求表示希望您在 Latitude 上與對方分享您的所在位置時，可選擇下列回應方式：

- **Accept and share your location（接受並分享所在位置）**：您和朋友彼此可以看到對方的所在位置。
- **Accept, but hide your location（接受但隱藏所在位置）**：您可以看到朋友的位置，但他們看不到您的位置。
- **Don't accept（不接受）**：拒絕接受對方的要求。不分享任何資訊。

如要顯示朋友

您可以在地圖或清單視圖上顯示出朋友。

- **地圖檢視**

當您開啓 Google 地圖時，會顯示您朋友的所在位置。每個朋友標示以相片圖示，並以箭頭表示其所在位置。如要查看某個朋友的個人檔案並與對方通訊，觸按相片，然後觸按其相片正上方的所在位置圖片說明。如要查看其他朋友，觸按圖片說明旁的任一個箭頭按鈕。

- **清單檢視**

如要以清單顯示朋友，觸按選單按鈕  → **Latitude**。如要查看某個朋友的個人檔案並與對方通訊，從清單中觸按該朋友的名稱。

如要與朋友連線

在地圖檢視或清單檢視觸按朋友的名稱，開啓朋友的個人檔案。在個人檔案畫面中，您可以與朋友進行通訊以及組態隱私選項。

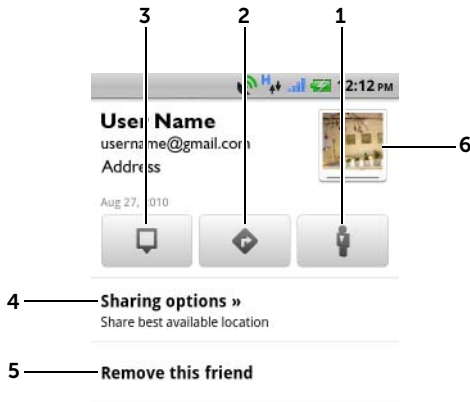

1 切換到朋友所在位置的街景視圖。

2 取得朋友所在位置的方向。

3 查看朋友在地圖上的位置。

4 分享選項：

- **Share best available location (分享最佳可用所在位置)**：與朋友分享街道層級的所在位置。
- **Share only city level location (僅分享城鎮層級所在位置)**：僅分享您所在的城鎮或約略的區域，而非街道層級的所在位置。朋友可看到您的相片圖示出現在您所在的城鎮當中。
- **Hide from this friend (對此朋友隱藏)**：停止與此朋友分享所在位置。對方無法在地圖上看到您的相片圖示。

5 **Remove this friend (移除此朋友)**：將此朋友從清單中移除並結束分享所有的位置。

6 觸按縮圖以開啓快顯選單。依據可用的設定，您可以使用簡訊和 Gmail 服務向朋友傳送訊息。

如要控制分享的項目及變更公開資訊

- 1 在地圖中，觸按選單按鈕  → **Latitude**。
- 2 觸按您的名稱以開啓公開資訊視窗。

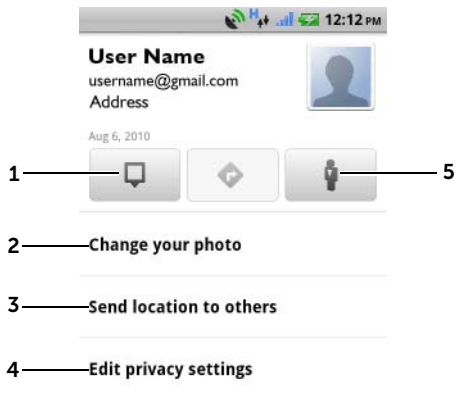

3 根據您的喜好設定下列選項。

1 在地圖上查看您的所在位置。

2 **Change your photo**（變更照片）：

變更您在朋友的地圖上或對方的朋友清單上顯示的相片。

您可以使用相機拍照，或是從圖片庫中選取相片。

3 **Send location to others**（傳送所在位置給其他人）：

如要透過藍芽、簡訊或 Gmail 將您的所在位置傳送給其他人，請觸按此選項。

4 **Edit privacy settings**（編輯隱私設定）：管理您與朋友分享所在位置與否。

- **Turn off Latitude**（關閉 Latitude）：停用 Latitude 並結束分享所在位置。
- **Detect your location**（偵測所在位置）：Latitude 會自動偵測並更新您目前的所在位置。

註：如要讓 Latitude 回報您的所在位置，您必須啓用 My location sources（我的位置來源）。若要獲得更多資訊，請參閱第 94 頁的「如要啓用所在位置來源」。

- **Set your location**（設定所在位置）：從地圖聯絡人地址或鄰近地點中選取所在位置，或者輸入地址。
 - **Hide your location**（隱藏所在位置）：您所有的朋友將無法在他們的地圖上看到您的所在位置。
-

5 切換到您所在位置的街景視圖。

地點

觸按 Launcher 按鈕  → **Places** (地點) 。

地點會自動偵測您目前的所在位置，並提供附近餐廳、咖啡廳、酒吧、飯店、旅遊景點、ATM、加油站等相關指南。

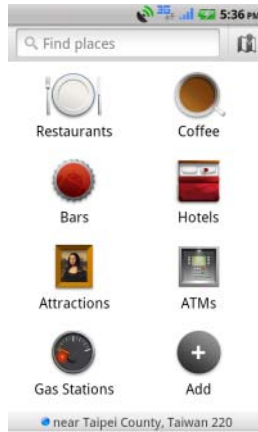

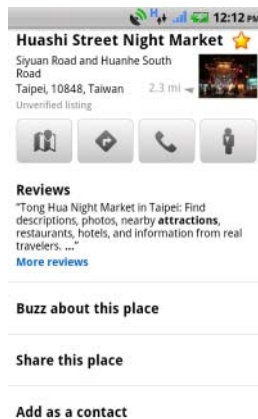

- 1 觸按以選擇類別。
- 2 從地點清單中，觸按所需的地點以檢視更多詳細資料。有關使用此畫面上各控制項的更多資訊，請參閱第 96 頁的「如要檢視地點的詳細資料」。



Navigation

 **註**：Google Maps Navigation 並非所有區域皆可使用。

 **註**：Google Maps Navigation 目前僅能夠在美國境內使用。

 **警告**：請確定您在安全且守責的情況下使用此應用程式。您必須遵守當地交通法規、交通號誌及安全規定。開車時請勿操作智慧型手機。

觸按 Launcher 按鈕  → **導航** 。

Google Maps Navigation 是一種透過網際網路連線且具備語音指引的 GPS 衛星導航系統。導航提供下列功能：

功能	說明
以簡潔語言搜尋	輸入地點、公司行號名稱，或行業類型。

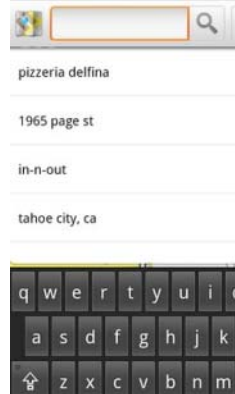

語音搜尋 使用 Google 語音搜尋（僅英文版）說出您的目的地。

註：語音辨識功能可能不支援您的語言。

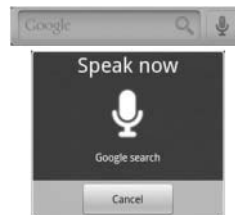

功能

交通視圖

說明

交通視圖提供實況交通資料，並在畫面上顯示最新的交通路況。按選單按鈕  → **Layers** (圖層) → **Traffic** (交通) 以開啓 Traffic (交通) 視圖。



沿路線搜尋

沿著您的路線搜尋任何型態的行業。按選單按鈕  → **Layers** (圖層) 以存取熱門類型的地點。



功能	說明
衛星視圖	衛星視圖可讓您以 Google 的高解析度航測影像以檢視重疊在 3D 衛星視圖上的路線。按選單按鈕  → Layers (圖層) → Satellite (衛星) 以開啓衛星視圖。
街景視圖	街景視圖在於輔助街景視圖影像的視覺化。當您接近目的地時，導航會自動切換到街景視圖。
車用架模式	將手機放入車用架以輕鬆存取導航和語音功能。

功能	說明
導航捷徑	<ul style="list-style-type: none"> • Speak Destination (說出目的地)：說出您的目的地。 • Type Destination (輸入目的地)：輸入您的目的地。 • Contacts (聯絡人)：從聯絡人的所在位置選取目的地。 • Starred Places (星號地點)：從已加星號的地點清單中選取目的地。

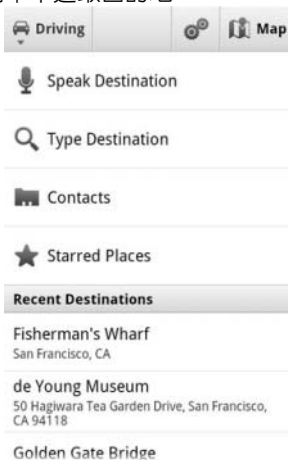

功能	說明
步行導航	取得步行方向的語音導航提示。智慧型手機會用振動方式提示您轉彎。





新聞及天氣

觸按 Launcher 按鈕  → 新聞及天氣 。

氣象

氣象服務會自動偵測您目前的所在位置並顯示當地的氣象資訊。

如果您目前的所在位置暫時無法使用，可依照下列指示手動設定所在位置：

- 1 在新聞及天氣畫面中，觸按選單按鈕  → 設定 → **Weather settings**（氣象設定）。
- 2 取消勾選 **Use my location**（使用我的位置）核取方塊。
- 3 觸按設定位置。
- 4 輸入城鎮或郵遞區號。
- 5 觸按 。氣象資訊將依照您手動設定的所在位置更新。

新聞

直立拿著智慧型手機時，橫向拂動頁面以檢視新聞話題，例如新聞焦點、體育和娛樂。觸按您有興趣的新聞頭條以檢閱完整內容。

如要新增 / 移除新聞話題

要管理智慧型手機上顯示的新聞話題：

- 1 在**新聞及天氣**畫面中，觸按選單按鈕  → **設定** → **News settings**（新聞設定）。
- 2 觸按 **Select news topics**（選擇新聞話題）。
 - 觸按您要顯示在智慧型手機上的新聞話題旁的核取方塊，以將它勾選。
 - 觸按不想要的新聞話題旁的核取方塊以取消勾選。

如要重新整理新聞和氣象設定

- 1 在**新聞及天氣**畫面中，觸按選單按鈕  → **設定** → **Refresh settings**（重新整理設定）。
- 2 如要自動重新整理設定，勾選 **Auto-refresh**（自動重新整理）核取方塊。
- 3 觸按 **Refresh interval**（重新整理間隔）以調整重新整理的時間間隔。重新整理的間隔越短越會耗用電池電量。



註：如要手動重新整理設定，在 **News and Weather**（新聞及天氣）畫面中，觸按選單按鈕  → **Refresh**（重新整理）。

YouTube

YouTube 是一種網際網路影片串流服務，可讓您檢視由 YouTube 會員上傳的影片。



註：瀏覽和檢視影片時不需要登入 YouTube 帳戶。但是，如要使用 YouTube 的所有功能，例如對影片進行評分或評論，或者檢視 “My account（我的帳戶）” 時，您必須建立並登入 YouTube 帳戶。

如要開啓 YouTube



觸按 Launcher 按鈕  → **YouTube** 。

YouTube 畫面開啓時會顯示依照類別分組的影片，例如最多觀看次數、最多討論及最受喜愛的影片等。



如要以輸入方式搜尋影片



註：語音辨識功能可能不支援您的語言。

- 1 觸按 YouTube 畫面右上角的  圖示，或觸按選單按鈕  → **Search**（搜尋）以開啓搜尋列。
- 2 使用螢幕鍵盤在搜尋方塊中輸入影片名稱或關鍵字。完全或部分符合輸入文字的搜尋結果將顯示在搜尋方塊下方。您可以：
 - 捲動搜尋結果並觸按所要的項目。
 - 觸按鍵盤上的搜尋鍵或搜尋方塊上的搜尋圖示 ，搜尋符合輸入文字的結果，然後觸按所要的搜尋結果。
- 3 觸按影片開始播放。

如要以語音指令搜尋影片

- 1 觸按 YouTube 畫面右上角的  圖示，或觸按選單按鈕  → **Search**（搜尋）以開啓搜尋列。
- 2 觸按 。
- 3 說出影片名稱或關鍵字。
- 4 畫面會列出符合您所說的影片。
- 5 觸按影片開始播放。



如要依類別搜尋影片

- 1 觸按選單按鈕  → **Categories**（類別）。
- 2 捲動列出的類別並觸按顯示在類別下的影片。
- 3 觸按以開始播放影片。

如要以不同的時間範圍篩選影片

- 1 在顯示的搜尋結果中，觸按選單按鈕  → **Time filter**（時間篩選）。
- 2 選擇時間範圍如 Today（今天）或 This week（本週）。
- 3 畫面將列出符合所選時間範圍的影片。

如要觀看影片

- 1 在 YouTube 畫面上選取其中一個的影片。影片將自動開始播放。
- 2 如要控制影片播放，觸按畫面上的任意位置以顯示並使用播放控制項。
- 3 如要結束播放，觸按返回按鈕  或首頁按鈕 。

如要管理影片

- 1 在清單中瀏覽影片時，按住其中一個影片以開啓選項選單。
在影片播放時，觸按選單按鈕 。
- 2 您可以執行以下動作，但需先登入 YouTube 帳戶。

評分	以星級對影片評分。
我的最愛	將影片的網頁連結加入瀏覽器書籤。
分享	透過電子郵件將影片的網頁連結傳送給其他人。
評論	寫下並傳送您對於影片的評論。
旗標	如果您認為影片不適合張貼而想要將它移除，可將影片加上旗標以通知服務供應商。

Android Market

您可以使用 Android Market 以下載應用程式和遊戲並安裝在您的智慧型手機上。

 **註**：從 Android Market 下載的應用程式不一定支援直式或橫式的自動畫面定向。

如要開啓 Android Market

- 1 觸按 Launcher 按鈕  → **Market** 。
- 2 使用您的 Google 帳戶登入 Android Market。如果沒有 Google 帳戶，請依照螢幕上的指示建立帳戶（請參閱第 87 頁的「如要設定 Google 帳戶」）。
- 3 已閱讀且同意 **Android Market Terms of Service**（Android Market 服務條款），請按 **Accept**（接受）按鈕。
- 4 Android Market 畫面開啓。







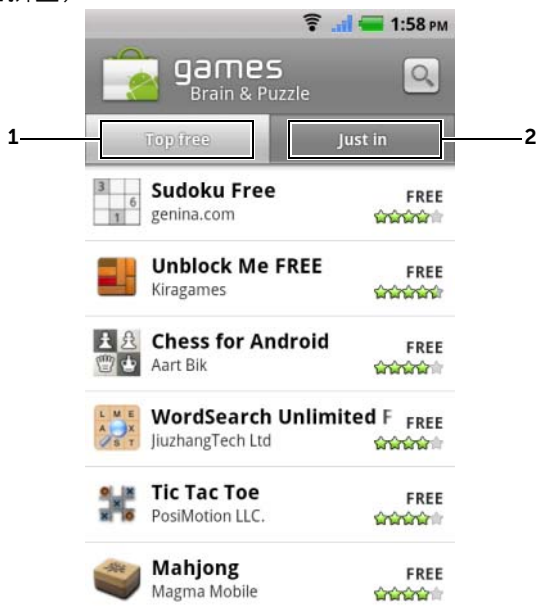

- 1
 - 觸按 **Apps**（應用程式）以檢視應用程式類別。可供下載的所有應用程式皆各自依照類別存放。
 - 觸按 **Games**（遊戲）以檢視遊戲類別。可供下載的所有遊戲皆各自依照類別存放。
- 2 Market 畫面會在此顯示熱門應用程式類別以便直接存取。
- 3 Market 畫面會開啓焦點應用程式以便直接存取。
- 4 顯示有關項目的使用者評分，以及是否為免費或者需付費購買。
- 5 觸按**下載**以檢視您下載的項目。
- 6 觸按以在 Android Market 中搜尋應用程式或遊戲。

選取類別時，例如若選取遊戲類別，觸按 **Games**（遊戲）標籤 → **Brain & Puzzle**（益智拼圖）：



- 1 觸按 **Top free**（免費遊戲排行）依評分排序項目。
- 2 觸按 **Just in**（新進遊戲）依日期排序。

如要下載並安裝應用程式或遊戲

- 1 捲動並瀏覽畫面所列的應用程式或遊戲，尋找所需的應用程式。
 - 2 觸按您要下載並安裝的應用程式或遊戲。
 - 3 在應用程式詳細資料畫面上，您可以閱讀應用程式或遊戲的操作指示、使用者評分和評論，以及開發人員資訊。
-  **註：**觸按選單按鈕  → **Security**（安全性）以檢視應用程式或遊戲可在您的智慧型手機上存取的功能或資料。
- 4 在應用程式詳細資料畫面上，觸按 **Install**（安裝）以開始下載並安裝。應用程式的下載畫面會顯示下載的進度。
-  **註：**如果應用程式需要存取您智慧型手機上的任何資料或功能，Market 會顯示應用程式所能存取的資訊。觸按**確定**按鈕開始下載並安裝。
-  **註：**在安裝過程中，下載圖示  會出現在狀態列的通知區域。觸按狀態列的通知區域以開啓通知面板並查看下載進度。
-  **註：**如要停止下載應用程式，觸按應用程式下載畫面上的 **Cancel download**（取消下載）。
- 5 應用程式已下載且安裝到您的智慧型手機後，下載完成圖示  會出現在狀態列的通知區域中。

如要開啓應用程式或遊戲

從 Market 畫面：

- 1 觸按 Market 畫面上的**下載**標籤。
- 2 觸按清單中已安裝的應用程式。
- 3 觸按 **Open**（開啓）按鈕。所選的應用程式開始執行。

從主應用程式選單：

- 1 觸按 Launcher 按鈕 。
- 2 觸按應用程式的圖示。

從狀態列：

- 1 向下拖曳狀態列以檢視通知面板中顯示的下載完成圖示 ，其中指示最近下載的應用程式。
- 2 觸按您要開啓的應用程式名稱。



如要解除安裝應用程式或遊戲

- 1 在下載畫面上，觸按您要解除安裝的應用程式。
- 2 觸按 **Uninstall**（解除安裝）。
- 3 解除安裝完成後，您可以選擇移除該應用程式的理由。

同步化 Google 資料

透過網路連線，您的智慧型手機可以與您的電腦、或是您用來存取 Google 帳戶的任何其他裝置上的 Google 資料同步化，包括 Gmail、行事曆和通訊錄。

如要選擇同步化的應用程式

- 1 觸按首頁按鈕  → 選單按鈕  → **設定** → **Accounts & sync**（帳戶與同步化）。
- 2 在 **General sync settings**（一般同步化設定）列下，觸按以選取 **Background data**（背景資料）以啓用所有的同步化選項。
- 3 在 **General sync settings**（一般同步化設定）列下，觸按以選取 **Auto-sync**（自動同步化）讓裝置自動同步化選取的資料。
- 4 在 **Manage accounts**（管理帳戶）列下，觸按您的帳戶以選取您要智慧型手機自動同步化的資料：**Picasa Web Albums**（Picasa 網路相簿）、**Contacts**（聯絡人）、**Gmail** 及 / 或 **Calendar**（行事曆）。



註：如要手動同步化個別應用程式，觸按以取消勾選 **Auto-sync**（自動同步化）核取方塊，然後觸按資料選項以開始同步化所觸按的資料。如要手動同步化所有資料，觸按選單按鈕  → **Sync now**（立即同步化）。



註：資料在同步化過程中，同步圖示  會出現在狀態列上，且同步圖示



會出現在同步資料的選項上。

5 自訂您的 Dell Venue 智慧型手機

您可以使用**設定**選單中提供的選項自訂您的智慧型手機。

變更顯示設定

- 1 觸按首頁按鈕  → 選項按鈕  → **設定** → **Display**（顯示），或者觸按 Launcher 按鈕  → **設定圖示**  → **Display**（顯示）。
- 2 在 **Display settings**（顯示設定）底下觸按所要的項目。
- 3 如要啓用設定，請觸按設定選項來勾選核取方塊 ；如要停用設定，請觸按設定選項來清除核取方塊 。

Brightness（亮度）

手動調整螢幕亮度。

- 1 橫向拖曳亮度滑桿，或在滑桿上觸按所要的部分。滑桿上反白列的長度會決定螢幕的亮度。
- 2 觸按**確定**確認調整。

註：如果啓用 **Automatic brightness**（自動亮度），智慧型手機會根據環境光線自動調整螢幕亮度。

Auto-rotate screen （自動旋轉螢幕）

如果啓用，螢幕會在您旋轉智慧型手機時將方向切換成橫式或直式。

Animation (動畫) 設定智慧型手機在開啓和關閉視窗時播放動畫。

Screen timeout (螢幕逾時) • 設定螢幕在最後一次操作後保持開啓多久。請捲動選項並觸按所要的逾時期間；如要停用此功能，請選擇 **Never timeout** (從不逾時)。

- 螢幕會根據預先設定的逾時期間自動關閉並鎖定。

- 如要開啓並解鎖螢幕，請按電源按鈕，然後向右

拂動





圖示，將自動鎖定的螢幕解鎖。

註：如果選擇 **Never timeout** (從不逾時)，螢幕就不會關閉，電池電量將很快耗盡。

註：如果已設定並啓用螢幕鎖定圖案，則必須畫出解鎖圖案。若要獲得更多資訊，請參閱第 124 頁的「使用螢幕解鎖圖案保護智慧型手機的資料」。

變更音效和鈴聲設定

1 觸按首頁按鈕  → 選單按鈕  → **設定** → **Sound** (音效)，或觸按



→ **設定**圖示



→ **Sound** (音效)。

使用 **Sound settings** (音效設定) 底下的選項，然後觸按所要的選項。

2 拂動清單來找出並觸按所要的選項。

3 如要啓用設定，請觸按設定選項來勾選核取方塊 ；如要停用設定，

請觸按設定選項來清除核取方塊



。

一般設定

Silent mode (靜音模式)	使所有音效靜音，媒體和鬧鈴除外。
Vibrate (振動)	根據可用的設定，將智慧型手機設為振動。
Volume (音量)	<ul style="list-style-type: none">• Ringtone (鈴聲)：調整來電和通知的鈴聲音量。• Media (媒體)：調整音樂和影片播放的音量。• Alarm (鬧鈴)：調整鬧鈴鈴聲的音量。 <ol style="list-style-type: none">1 如要調整音量，請橫向拖曳滑桿，或觸按滑桿所要的部分來提高或降低音量。2 如果要為通知設定不同的音量，請觸按 Use incoming call volume for notifications (通知使用來電音量) 來清除其核取方塊。然後調整 Notification (通知) 音量。3 觸按確定確認調整。

來電設定

Phone ringtone (電話鈴聲)	為來電選擇所要的鈴聲。
------------------------------	-------------





通知設定





Notification ringtone (通知鈴聲)	為通知選擇所要的鈴聲。
Notification sound (通知音效)	啓用 / 停用通知音效。

回應設定

Audible touch tones (觸按時發出聲音)	使用螢幕上的撥號鍵盤撥號時播放聲音。
Audible selection (選擇時發出聲音)	觸按螢幕選擇選項時播放聲音。
Screen lock sounds (螢幕鎖定音效)	當螢幕鎖定和解鎖時播放聲音。
Haptic feedback (觸覺回應)	當您在某些情況下觸按螢幕上的某些按鈕時，智慧型手機會振動。

手動設定日期、時間和時區

- 1 觸按首頁按鈕  → 選單按鈕  → 設定 → **Date & time** (日期與時間)。
- 2 觸按所要的選項。
- 3 拂動清單來找出並觸按所要的項目。
- 4 如要啓用設定，請觸按設定選項來勾選核取方塊 ；如要停用設定，請觸按設定選項來清除核取方塊 。

Select time source (選擇時間來源)	<ul style="list-style-type: none">• Manual (手動)：允許您手動調整日期、時區和時間。• Mobile Cell Network (行動通訊網路)：您的智慧型手機會自動顯示行動通訊網路提供的日期、時區和時間。• Internet (網際網路)：您的智慧型手機會自動顯示網際網路時間伺服器提供的日期、時區和時間。
Set date (設定日期)	<ol style="list-style-type: none">1 觸按或按住  或  調整月、日和年；您也可以觸按月、日和年，然後使用螢幕鍵盤輸入日期。2 觸按 Set (設定) 確認日期。
Select time zone (選擇時區)	選擇一個代表您智慧型手機所在城市或地區的時區。請觸按選單按鈕  ，根據字母或時區排序時區清單。
Set time (設定時間)	<ol style="list-style-type: none">1 觸按或按住  或  調整小時和分鐘；您也可以觸按小時或分鐘，然後使用螢幕鍵盤輸入時間。2 如果時間格式為 12 小時制，請觸按上午/下午按鈕。3 觸按 Set (設定) 確認時間。
Use 24-hour format (使用 24 小時制)	清除此核取方塊可以 12 小制顯示時間。
Select date format (選擇日期格式)	選擇用來顯示日期的格式。

設定語言

- 1 觸按首頁按鈕  → 選單按鈕  → **設定** → **Language & keyboard** (語言與鍵盤) → **Select language** (選擇語言)，或者
觸按  → **設定** 圖示  → **Language & keyboard** (語言與鍵盤) → **Select language** (選擇語言)。
- 2 從出現的地區設定清單選擇所要的語言。

6 保護您的 Dell Venue 智慧型手機

使用螢幕解鎖圖案保護智慧型手機的資料

您可以使用螢幕解鎖圖案鎖住觸控螢幕，保護智慧型手機的資料防止未經授權存取。啓用解鎖圖案後，如果螢幕鎖住，您就必須畫出正確的解鎖圖案才能解鎖螢幕。



當連續五次在螢幕上畫出的解鎖圖案都不正確時，就必須等待 30 秒後才能再試。如果記不得螢幕解鎖圖案，請按照以下步驟來解鎖螢幕：

- 1 觸按 **Forgot pattern**（忘記圖案）。
- 2 看到提示時，使用 Google 帳戶名稱和密碼登入 Google 網站。
- 3 如第 124 頁的「建立螢幕解鎖圖案」所述，畫出新的螢幕解鎖圖案。





註：如果按照上述步驟無法取得新的解鎖圖案，請造訪 support.dell.com。

建立螢幕解鎖圖案

- 1 觸按首頁按鈕  → 選單按鈕  → **設定** → **位置與安全性** → **Set up screen lock**（設定螢幕鎖） → **Pattern**（圖案），或者
觸按 Launcher 按鈕  → **設定圖示**  → **位置與安全性** → **Set up screen lock**（設定螢幕鎖） → **Pattern**（圖案）。
- 2 閱讀螢幕上的指示，然後觸按 **Next**（下一步）。



- 3 研究如何繪製圖案的動畫範例。準備好要繪製自己的圖案時，觸按 **Next**（下一步）。





- 4 手指朝直向、橫向或對角方向拖曳，連接至少四個點來繪製解鎖圖案。畫完圖案後，手指離開螢幕。
-  註：請用手指觸按螢幕並拖曳來建立圖案。
- 5 智慧型手機會記錄正確繪製的圖案。觸按 **Continue**（繼續）。
- 6 按照提示再次繪製圖案，然後觸按 **Confirm**（確認）。
-  註：如要變更改鎖螢幕圖案，需要繪製舊圖案，然後執行步驟 4 到 6 來建立新圖案。

啓用或停用螢幕解鎖圖案並變更相關設定

- 1 觸按首頁按鈕  → 選單按鈕  → **設定** → **位置與安全性** → **Change screen lock**（變更螢幕鎖），或者

觸按 Launcher 按鈕  → **設定** 圖示  → **位置與安全性** → **Change screen lock**（變更螢幕鎖）。

- 2 如要啓用設定，請觸按設定選項來勾選核取方塊 ；如要停用設定，請觸按設定選項來清除核取方塊 。

變更螢幕鎖

- 選擇 **None**（無）可停用螢幕解鎖安全性。
- 選擇 **Pattern**（圖案）可繪製解鎖圖案來啓用螢幕解鎖安全性。
- 選擇 **PIN** 可輸入 PIN 碼來啓用螢幕解鎖安全性。
- 選擇 **Password**（密碼）可輸入密碼來啓用螢幕解鎖安全性。





使用可見圖案

如果您不想要在螢幕上繪製解鎖圖案時顯示圖案的線條，請清除 **Use visible pattern**（使用可見圖案）核取方塊。

使用觸覺回應





如果您不想要智慧型手機在您繪製解鎖圖案時給予觸覺回應，請清除此選項。

使用 PIN 保護智慧型手機的資料

- 1 觸按首頁按鈕  → 選單按鈕  → 設定 → 位置與安全性 → Set up screen lock (設定螢幕鎖) → PIN，或者
觸按 Launcher 按鈕  → 設定圖示  → 位置與安全性 → Set up screen lock (設定螢幕鎖) → PIN。
- 2 在 **Choose your PIN** (選擇您的 PIN) 畫面的文字方塊中輸入 PIN。您的 PIN 必須最少有 4 個字元。
- 3 觸按 **Continue** (繼續) 以繼續。
- 4 再次輸入 PIN 碼進行確認。
- 5 觸按**確定**。

如要使用 PIN 解鎖螢幕，請輸入 PIN 並觸按**確定**。

使用密碼保護智慧型手機的資料

- 1 觸按首頁按鈕  → 選單按鈕  → 設定 → 位置與安全性 → Set up screen lock (設定螢幕鎖) → Password (密碼)，或者
觸按 Launcher 按鈕  → 設定圖示  → 位置與安全性 → Set up screen lock (設定螢幕鎖) → Password (密碼)。
- 2 在 **Choose your password** (選擇您的密碼) 畫面的文字方塊中輸入密碼。您的密碼必須最少有 4 個字元，而且必須包含一個字母。
- 3 觸按 **Continue** (繼續) 以繼續。
- 4 再次輸入密碼進行確認。
- 5 觸按**確定**。

如要使用密碼解鎖螢幕，請輸入密碼並觸按**確定**。

使用 SIM 鎖定密碼保護 SIM 卡

您可以使用個人識別碼 (PIN) 保護 SIM 卡防止未經授權使用。啓用 PIN 來鎖定 SIM 後，每次開啓智慧型手機時，就需要輸入 PIN 才能將 SIM 解鎖。

 **註：**如果連續三次輸入 PIN 錯誤，SIM 卡就會永久鎖定。您必須輸入個人解鎖碼 (PUK) 來將 SIM 卡解鎖。請聯絡您的服務供應商來取得 PUK。

 **註：**您可以在不解鎖 SIM 的情況下撥打緊急電話。



啓用 SIM 卡的 PIN

- 1 觸按首頁按鈕  → 選單按鈕  → **設定** → **位置與安全性** → **Set up SIM card lock** (設定 SIM 卡鎖) → **Lock SIM Card** (鎖定 SIM 卡)，或者

觸按 Launcher 按鈕  → **設定圖示**  → **位置與安全性** → **Set up SIM card lock** (設定 SIM 卡鎖) → **Lock SIM Card** (鎖定 SIM 卡)。

- 2 使用螢幕鍵盤輸入 SIM 卡的 PIN，然後觸按 **OK** (確定)。

變更 SIM 卡的 PIN

- 1 觸按首頁按鈕  → 選單按鈕  → **設定** → **位置與安全性** → **Set up SIM card lock** (設定 SIM 卡鎖) → **Change SIM PIN** (變更 SIM PIN)，或者

觸按 Launcher 按鈕  → **設定圖示**  → **位置與安全性** → **Set up SIM card lock** (設定 SIM 卡鎖) → **Change SIM PIN** (變更 SIM PIN)。

- 2 使用螢幕鍵盤輸入舊的 SIM 卡 PIN，然後觸按**確定**。
- 3 輸入新的 SIM 卡 PIN，然後觸按**確定**。
- 4 再次輸入新的 SIM 卡 PIN，然後觸按**確定**。

7 應用程式

相機

您的智慧型手機配備具自動對焦功能的 8 百萬像素相機，可讓您拍攝並分享高品質的相片和影片。

 **註：**您的智慧型手機需安裝 microSD 卡可使用相機應用程式。您使用智慧型手機的相機拍攝的所有相片和影片都將儲存在這張 microSD 卡上。如需有關如何在智慧型手機上安裝 microSD 卡的更多資訊，請參閱第 8 頁的「安裝 microSD 卡」。

以相片模式啟動相機

如要啟動相機，請執行以下任一操作：

- 按住相機按鈕。
- 觸按 Launcher 按鈕  → 相機 。

相機控制選項

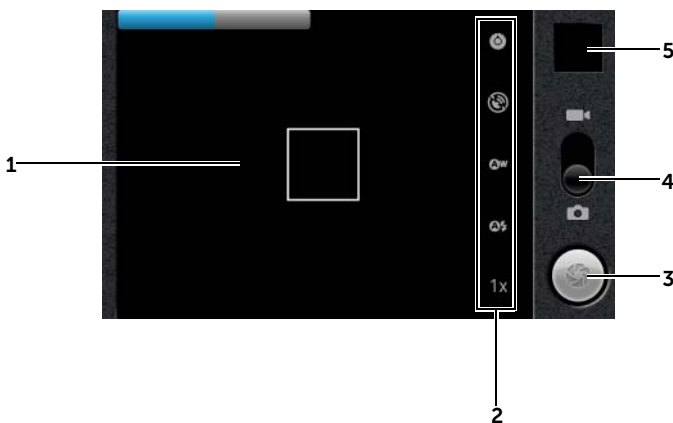

-
- 1 取景螢幕。
 - 2 相機設定指示器。請觸按各指示器來開啓相機設定。
-

-
- 3
 - 螢幕快門按鈕。
 - 拍攝相片：
 - 1 在取景螢幕上對焦物體。
 - 2 如要啓動自動對焦模式，請半按住相機按鈕，或按住螢幕快門按鈕。
 - 3 觸按螢幕快門按鈕或完全按下相機按鈕，然後鬆開來完成拍照。
- 註：**要達到最佳對焦效果（如特寫鏡頭），半按住相機按鈕即可使用自動對焦模式。然後無需鬆開相機按鈕，再次將其按下即可拍攝相片。
-
- 4 拖曳此螢幕開關可在拍照的相機模式和錄影的攝影機模式之間切換。
-
- 5 觸按最後所拍相片的縮圖檢視可檢視和管理相片。
-

管理相片

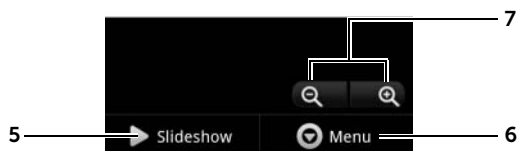

-
- 1 觸按可返回圖片庫主頁面。
 - 2 觸按可返回目前相片所屬的相簿。
 - 3 顯示目前 / 總相片數。
 - 4 橫向拂動可檢視上一張或下一張相片。
 - 5 觸按可用投影片的方式顯示儲存在相同相簿中的相片。
-

6 觸按可檢視可以對相片執行的更多動作。

- **分享**：觸按可選擇分享相片的方式。
 - 選擇 **Picasa** 可將相片上傳到 Picasa 與朋友分享。
 - 選擇 **Bluetooth**（藍芽）可將相片傳送到另一台配對的藍芽裝置，或使用配對的藍芽印表機列印相片。
 - 使用**簡訊**或 **Gmail** 傳送相片。
- **Delete**（刪除）：觸按可將相片從智慧型手機刪除。
- **More**（更多）：

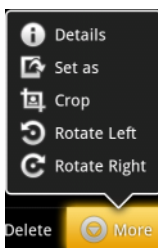



- Details**（詳細資料）：觸按可檢視關於相片的詳細資訊。
- Set as**（設為）：觸按可將相片設為聯絡人的來電大頭貼，或是首頁畫面的桌布。請拖曳並移動裁剪框，將所要的部分剪成桌布。
- Crop**（裁剪）：觸按可拖曳並移動裁剪框，剪下相片所要的部分。
- Rotate Left**（向左旋轉）：觸按可將相片依逆時針方向旋轉 90 度。
- Rotate Right**（向右旋轉）：觸按可將相片依順時針方向旋轉 90 度。

7 觸按可放大或縮小相片。

註：您也可以點一下相片框內的任何位置，在放大和縮小狀態之間切換。放大相片後，您可拂動螢幕檢視相片所要的部分。

8 觸按可返回相機取景。

啓動攝影機模式

觸按 Launcher 按鈕  → **Camcorder**（攝影機） .

攝影機控制選項

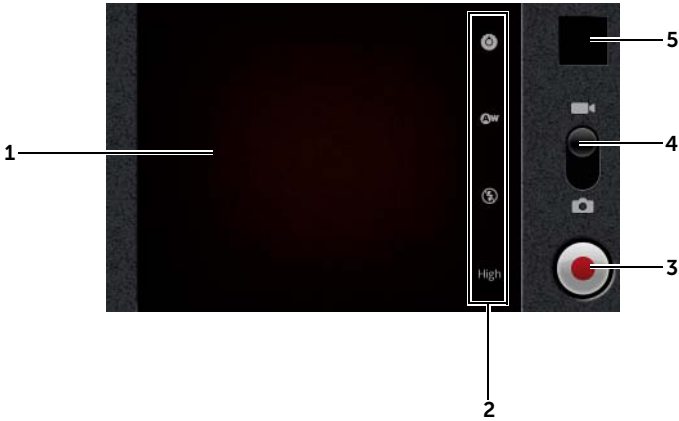

- 1 取景螢幕。
- 2 攝影機設定指示器。請觸按各指示器來開啓攝影機設定。
- 3 如要開始或停止錄影，請觸按此螢幕錄影按鈕或按相機按鈕。
- 4 拖曳此螢幕開關可在拍照的相機模式和錄影的攝影機模式之間切換。
- 5 觸按最後所攝影片的縮圖檢視可播放和管理影片。

管理影片

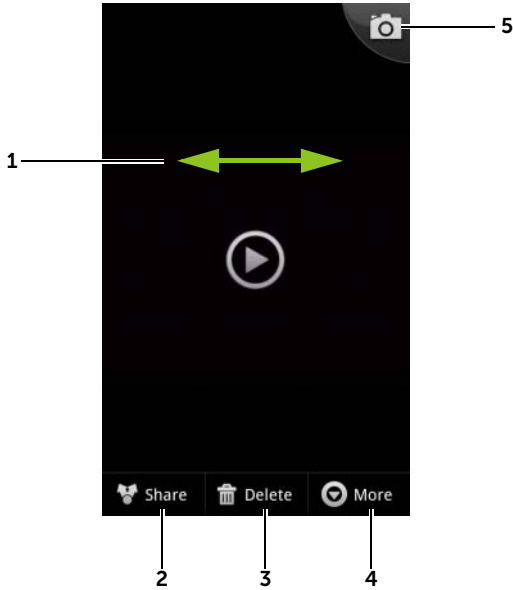

1 橫向拂動可檢視上一段或下一段影片。

2 分享：觸按可選擇分享影片的方式。

- 選擇 **YouTube** 可將影片上傳至影片串流網站 YouTube，讓其他人觀賞張貼的影片。如要將影片上傳到 YouTube，必須先登入 YouTube 帳戶。
- 選擇 **Bluetooth**（藍芽）可將影片傳送到另一台配對的藍芽裝置。
- 使用**簡訊**或 **Gmail** 傳送影片。

3 Delete（刪除）：觸按可將影片從智慧型手機刪除。

4 More（更多）：

- **Details（詳細資料）：**觸按可檢視關於影片的詳細資訊。

5 觸按可返回相機取景。

將檔案複製到 MicroSD 或從 MicroSD 複製檔案

智慧型手機上的檔案儲存在 microSD 卡上。要在智慧型手機與電腦間互傳相片、影片、音樂和其他檔案，請透過隨附的 USB 纜線連接智慧型手機和電腦，將 microSD 卡當作 USB 磁碟機使用。

將 microSD 卡設為 USB 磁碟機

- 1 將 USB 纜線的一端連接到智慧型手機上的 micro-USB 連接孔，另一端連接到電腦上可用的 USB 插孔。
- 2 USB 通知圖示  隨即出現在狀態列的通知區域中。
- 3 將狀態列向下拖曳，然後從開啓的通知面板觸按 **USB connected** (USB 已連接)。
- 4 如果要在電腦和 microSD 卡間複製檔案，請觸按 **Turn on USB storage** (開啓 USB 儲存功能) → **確定**。
- 5 在電腦上開啓**我的電腦**視窗，找到與智慧型手機上安裝的 microSD 卡對應的抽取式磁碟機。然後將所要的檔案 (如音樂或相片) 從另外一個磁碟機 / 資料夾複製到抽取式磁碟機，或以相反方向複製。

關閉 USB 儲存功能

當 microSD 卡當作 USB 磁碟機使用時，智慧型手機將無法辨識該卡。您無法使用智慧型手機上包含 microSD 卡所儲存或擷取檔案的應用程式，如相機或音樂播放。智慧型手機與電腦連接後，您需要關閉智慧型手機的 USB 儲存功能以辨識 microSD 卡。

關閉 USB 儲存功能：

- 1 向下拖曳狀態列以開啓通知面板。
- 2 觸按 **Turn off USB storage** (關閉 USB 儲存功能)。

取出 microSD 卡

- 1 按住電源按鈕，然後觸按 **Power off**（關機）選項以關閉智慧型手機。
- 2 卸下背蓋。
- 3 滑動 microSD 卡並從智慧型手機的 microSD 卡槽取出。

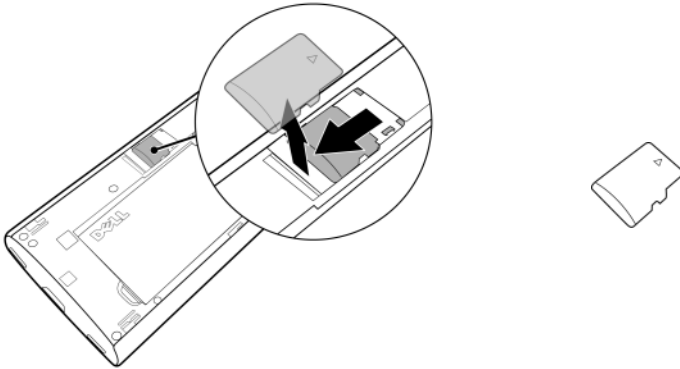

藍芽

藍芽是短距離無線通訊技術，可讓您的智慧型手機透過無線網路連接至其他支援藍芽的裝置以互傳資料。







智慧型手機上的藍芽以三種不同模式運作：

開啓	藍芽已開啓。您的智慧型手機能偵測到範圍內的藍芽裝置，但其他藍芽裝置卻找不到它。
可搜尋	藍芽已開啓，其他藍芽裝置可以偵測到您的智慧型手機。
關閉	藍芽已關閉。您的智慧型手機無法使用藍芽傳送與接收資料。

開啓藍芽，讓智慧型手機可供搜尋

- 1 觸按首頁按鈕 (🏠) → 選單按鈕 (☰) → **設定** → **Wireless & networks**（無線與網路）。
- 2 選擇 **Bluetooth**（藍芽）核取方塊以開啓藍芽。藍芽圖示  隨即出現在狀態列中。
- 3 觸按 **Bluetooth settings**（藍芽設定），然後勾選 **Discoverable**（可搜尋）核取方塊，讓附近其他藍芽裝置可辨識智慧型手機。

配對並連接藍芽耳機

- 1 觸按首頁按鈕  → 選單按鈕  → **設定** → **Wireless & networks**（無線與網路） → **Bluetooth settings**（藍芽設定）。
 - 2 觸按並選擇 **Bluetooth**（藍芽）核取方塊。您的智慧型手機開始掃描範圍內的藍芽裝置，並在 **Bluetooth devices**（藍芽裝置）區段中顯示所有偵測到的裝置。
-  **註：**如要偵測更多裝置，請觸按 **Scan for devices**（掃描裝置）。
- 3 如要啟動與某裝置的連線，請觸按該裝置的名稱。
 - 4 系統可能會提示您輸入密碼進行驗證。請在兩台裝置上輸入同一個密碼，或輸入裝置製造商提供的密碼。請確定您閱讀了配對裝置的文件，查看是否需要預設密碼。
 - 5 配對成功後，配對裝置下方會顯示 **Paired but not connected**（配對但未連接）。
 - 6 觸按配對的裝置，開始進行連線。配對的裝置成功與您的智慧型手機連線後，藍芽已連線圖示  會出現在狀態列中。
-  **註：**要使用藍芽耳機接聽和撥打電話或聽音樂，請將耳機與您的智慧型手機進行配對。
-  **註：**配對僅需一次即可。一旦您的智慧型手機成功與另一台裝置配對，此後您無需重新輸入密碼，您的智慧型手機亦會辨識該裝置。



結束藍芽連線

- 1 觸按首頁按鈕  → 選單按鈕  → **設定** → **Wireless & networks**（無線與網路） → **Bluetooth settings**（藍芽設定）。
- 2 按住已連線裝置的名稱。
- 3 在出現的快顯選單上觸按 **Disconnect**（中斷連線）。

終止配對關係

- 1 觸按首頁按鈕  → 選單按鈕  → **設定** → **Wireless & networks**（無線與網路） → **Bluetooth settings**（藍芽設定）。
- 2 按住已配對裝置的名稱。
- 3 在出現的快顯選單上觸按 **Unpair**（解除配對），以清除該裝置的所有配對資訊。若您想要還原該裝置的藍芽連線，您需要再次輸入密碼。

變更智慧型手機的藍芽名稱

- 1 確定您已開啓智慧型手機上的藍芽功能（狀態列中的  表示藍芽已啓用）。
- 2 觸按首頁按鈕  → 選單按鈕  → **設定** → **Wireless & networks**（無線與網路） → **Bluetooth settings**（藍芽設定） → **Device name**（裝置名稱）。
- 3 輸入使用藍芽連線時識別智慧型手機的名稱。
- 4 觸按**確定**。

相片和影片

如要檢視和管理智慧型手機上儲存的相片和影片，請觸按 Launcher 按鈕



註：請參閱第 29 頁的「使用圖片庫 Stage 小程式」，瞭解另一種使用圖片庫的方式。

圖片庫應用程式不僅會顯示儲存在 microSD 卡上的相片和影片，也會顯示您在智慧型手機上登入之 Gmail 帳戶的 Picasa Web 相簿上傳的相片和影片。





註：執行圖片庫應用程式前，請確定您的智慧型手機上安裝有包含媒體檔的 microSD 卡。您使用智慧型手機的相機拍攝的所有相片和影片都將儲存在這張 microSD 卡上。如需在智慧型手機上安裝 microSD 卡的更多資訊，請參閱第 8 頁的「安裝 microSD 卡」。

分享或刪除相簿

所有相片和影片均會根據其日期、來源或儲存的資料夾歸類在不同的相簿中，以重疊的縮圖顯示。例如，使用智慧型手機的相機拍攝的相片會歸類為**相機**，而下載的圖片會歸類為**下載**。



- 1 按住相簿直到核取方塊  出現。
- 2 如果您想要對多個相簿執行相同的工作，請觸按多個相簿來選取它們。
 - 如要將選取的相簿張貼到 YouTube、Picasa 或使用藍芽、簡訊或 Gmail 傳送，請觸按**分享**。
 - 如要刪除相簿，請觸按 **Delete**（刪除）。

瀏覽相片和影片縮圖



- 1 觸按相簿來顯示其中所有相片和影片縮圖。
- 2 瀏覽縮圖：
 - 觸按或拖曳  在格線檢視中顯示所有縮圖，或依日期歸類顯示成重疊的縮圖。
 - 當縮圖顯示在格線檢視中時，拖曳  或觸按上面的箭頭橫向移動縮圖，直到找到所要的縮圖。
- 3 如要選擇縮圖，請按住縮圖直到  出現；視需要觸按更多縮圖。
 - 如要將選取的相片或影片張貼到 YouTube、Picasa 或使用藍芽、簡訊或 Gmail 傳送，請觸按**分享**。
 - 如要刪除選取的相片或影片，請觸按 **Delete**（刪除）。
 - 如要將相片設為首頁畫面桌布，請觸按 **More**（更多）→ **Set as**（設為）→ **Wallpaper**（桌布）。

顯示完整相片

觸按所要的相片縮圖，以全螢幕顯示相片。

- 拂動相片來檢視下一張或上一張相片。
- 如要檢視相片檢視控制選項，請觸按相片的任何部分。
- 如要放大或縮小相片，您可以：
 - 觸按  。
 - 使用兩指摺住相片，然後張開雙指放大相片，或拉近雙指縮小相片。
 - 如要放大或縮小相片的特定區域，請點兩下該區域。
 - 放大相片檢視時，在螢幕上拂動或拖曳放大的相片，直到所要的區域出現。

播放影片

- 1 觸按影片縮圖即可開始播放影片。
- 2 如有控制播放，請使用檢視畫面底下的控制選項：
 - 觸按  按鈕可暫停播放，而觸按  按鈕可繼續播放。
 - 觸按或拖曳藍色的播放進度列可倒轉或快轉影片。

音樂

 **註：**音樂應用程式只能播放智慧型手機的 microSD 卡上儲存的音訊檔。開啓音樂前，請確定已將所需的音訊檔複製到智慧型手機的 microSD 卡上。

 **註：**請參閱第 30 頁的「使用音樂 Stage 小程式」，瞭解另一種使用音樂的方式。

開啓音樂

觸按 Launcher 按鈕  → **音樂** 。

Music library（音樂庫）畫面隨即出現，並分成 **Artists**（演出者）、**專輯**、**Songs**（歌曲）和 **播放清單** 標籤來顯示音樂檔案。您可以觸按標籤來顯示所要的類別。

系統會將智慧型手機上所有可用的音樂檔案分成下面幾類：**Artists**（演出者）、**專輯**、**Songs**（歌曲）和 **播放清單**。

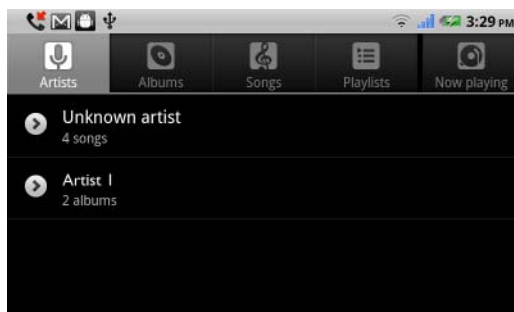

 **註：**如果將智慧型手機轉成橫式，還會多顯示 **Now playing**（目前播放）這個標籤。



選擇歌曲

- 1 觸按專輯或類別，檢視其中的清單。
- 2 在類別內拂動清單，直到找到您要播放的音樂。例如，要依演出者選擇音樂，請執行以下操作：
 - a 觸按 **Artists**（演出者）。演出者清單隨即會以字母順序開啓。
 - b 拂動清單並觸按演出者的名字。隨即會出現清單，其中依演出者的專輯名稱顯示歌曲。

- c 觸按音樂檔案即可開啓音樂播放畫面並播放音樂。

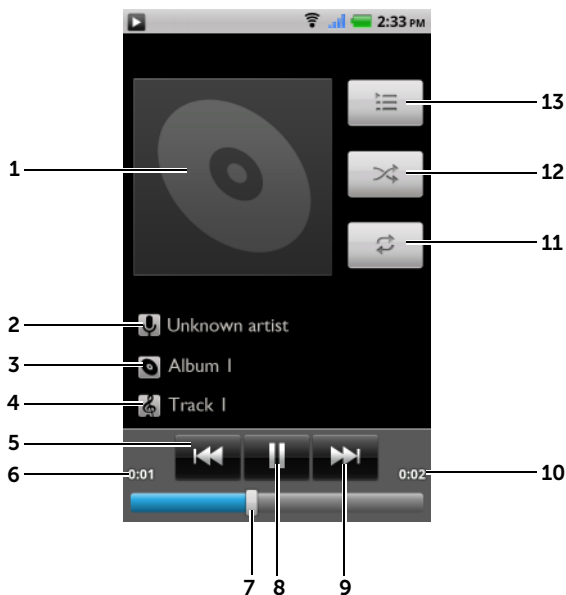
控制音樂播放



- 1 專輯封面圖像（如有）。
- 2 演出者名稱。
- 3 專輯名稱。
- 4 正在播放的歌曲名稱。
- 5
 - 如果歌曲的播放時間超過五秒，觸按此按鈕可跳轉到歌曲開頭。
 - 如果歌曲的播放時間少於五秒，觸按此按鈕可播放上一首歌曲。
- 6 目前播放時間。
- 7
 - 觸按播放控制列可跳轉到歌曲的任一部份。
 - 向前拖曳並捲動播放控制列可向前快轉歌曲。
 - 向後拖曳並捲動播放控制列可倒轉歌曲。
- 8 觸按  可暫停播放；觸按  可繼續播放。
- 9 觸按此按鈕可播放下一首歌曲。

-
- 10 歌曲長度。

 - 11 觸按此按鈕可以重複模式循環播放。

 - 12 觸按此按鈕可開啓和關閉隨機播放模式。

 - 13 移至目前播放清單。
-



註：按提高音量按鈕或降低音量按鈕可調整播放音量。



註：在音樂畫面上，觸按選單按鈕  → **Shuffle all**（隨機播放全部歌曲）可以隨機順序播放音樂庫內的所有歌曲。系統即會開始播放第一首隨機選擇的歌曲。

建立播放清單

- 1 在音樂畫面上，觸按 **Artists**（演出者）、**專輯**或 **Songs**（歌曲）標籤。
 - 2 拂動畫面，直到您找到想要新增至播放清單的演出者、專輯或歌曲。
 - 3 按住您想要新增至播放清單的演出者、專輯或歌曲。快顯選單隨即出現。
 - 4 觸按 **Add to playlist**（新增至播放清單）。
 - 5 在 **Add to playlist**（新增至播放清單）視窗中，觸按 **New**（新增）。
-  **註：**若您想要將演出者、專輯或歌曲新增至目前的播放清單，請觸按 **Add to playlist**（新增至播放清單）選項選單中的 **Current playlist**（目前的播放清單）。
- 6 在文字欄位中輸入新播放清單的名稱，然後觸按 **Save**（儲存）。

行事曆

使用行事曆可排程並管理活動、會議和約會。

開啓行事曆

觸按 Launcher 按鈕  → **行事曆** .

設定活動

- 1 在任何行事曆檢視上，觸按選單按鈕  → **More**（更多） → **New event**（新活動）開啓 **Event details**（活動詳情）畫面。
- 2 使用螢幕鍵盤輸入活動名稱。

- 3 如果活動有時限，請觸按並輸入 **From**（從）和 **To**（到）日期和時間。若為特殊活動，如生日或整天活動，請設定 **From**（從）和 **To**（到）日期，然後勾選 **All day**（全天）核取方塊。
- 4 輸入活動地點和說明。
- 5 如果有多個行事曆，您可以選擇將活動新增到哪個行事曆。
- 6 在 **Reminders**（提醒）中設定活動提醒時間，然後在 **Repetition**（重複）中決定此活動是否為週期性的活動。
- 7 觸按 **Done**（完成）。



註：如要在日、週或月檢視中快速設定活動，請按住空白時段 → **New event**（新活動）。新的 **Event details**（活動詳情）畫面隨即出現，並在 **From**（從）和 **To**（到）欄位中顯示選取的時段和日期。

檢視行事曆

您可以日、週、月或待辦事項檢視方式顯示行事曆。如要變更行事曆檢視，請觸按選單按鈕  → **Day/Week/Month/Agenda/Today**（日 / 週 / 月 / 待辦事項 / 今天）。

檢視行事曆時，您可執行以下操作：

- 在日或週檢視中，觸按活動即可在螢幕下方開啓該活動的快速檢視視窗。
- 觸按快速檢視視窗以檢視活動詳情。
- 按住活動可開啓選單，其中包含檢視、編輯、刪除活動或建立新活動的選項。

檢視和同步化多個行事曆

如果您在智慧型手機上設定了多個帳戶，可以在智慧型手機上檢視帳戶的多個行事曆。您可以設定要與智慧型手機同步化的行事曆，以及要在智慧型手機同的**行事曆**中顯示或隱藏的行事曆。

如要設定同步化至智慧型手機或顯示的行事曆，請按照以下的步驟執行。

- 1 在**行事曆**中，觸按選單按鈕  → **More**（更多） → **行事曆**。

行事曆畫面會顯示您在智慧型手機的帳戶中新增或訂閱的所有行事曆，這些行事曆會依帳戶排列。觸按帳戶的名稱，以在智慧型手機上顯示或隱藏其行事曆。每個行事曆右側都會有一個圖示，表示其活動是否會同步化至智慧型手機，以及是否會顯示在**行事曆**中。

- 2 觸按行事曆旁的圖示，變更是否要同步化至智慧型手機以及是否要在行事曆中顯示的設定。



行事曆活動會同步化至智慧型手機，且會在行事曆中顯示。



行事曆活動會同步化至智慧型手機，但不會在行事曆中顯示。



行事曆活動不會同步化至智慧型手機。

- 3 觸按**確定**。

活動提醒

如果您設定了活動提醒，則活動時間到時，狀態列的通知區域中會出現近期活動圖示 。

檢視、解除或延遲提醒

- 1 觸按狀態列的通知區域來開啓通知選單。
- 2 觸按近期活動名稱來顯示該活動。



註：若您還有其他等待處理的活動提醒，這些活動也會出現在螢幕上。

- 3 觸按 **Snooze all**（全部延遲），將所有活動提醒延長五分鐘。
觸按 **Dismiss all**（全部解除）以關閉所有活動提醒。
按  可讓提醒一直在狀態列的通知區域中顯示。

鬧鐘



您的智慧型手機可作為鬧鐘使用。您可以設定的鬧鈴沒有限制。

開啓鬧鐘

- 1 觸按 Launcher 按鈕  → **Clock**（鬧鐘）.
- 2 觸按 .

設定鬧鈴

- 1 在 **Alarms**（鬧鈴）畫面上，觸按 **Add alarm**（新增鬧鈴）。
- 2 視需要設定鬧鈴時間。
- 3 **Set alarm**（設定鬧鈴）選單隨即出現，顯示以下設定：

Turn on alarm (開啓鬧鈴)	開啓您已在智慧型手機上設定的鬧鈴。
Time （時間）	設定鬧鈴時間。調整時間的方法是觸按  或  ，或者觸按小時和分鐘的欄位以輸入時間。觸按 AM （上午）將其變更為 PM （下午），反之亦然，完成後觸按 Set （設定）。
Repeat （重複）	選擇您要鬧鈴響起的天數，然後觸按 確定 。 註： 如果您沒有為鬧鈴選擇任何天數，則會出現 Never （不重複），提示您鬧鈴只會響起一次。
Ringtone （鈴聲）	選擇鬧鈴的鈴聲。
Vibrate （振動）	若您要鬧鈴響起時讓智慧型手機振動，請勾選此核取方塊。
Label （標籤）	為鬧鈴取一個特殊活動的名稱。



註：在 **Alarm Clock**（鬧鐘）畫面上，您也可以觸按選單按鈕  → **Add alarm**（新增鬧鈴）來新增鬧鈴。

暫時停用鬧鈴

在 **Alarms**（鬧鈴）畫面上，觸按來清除您想要停用之鬧鈴旁的綠色列。

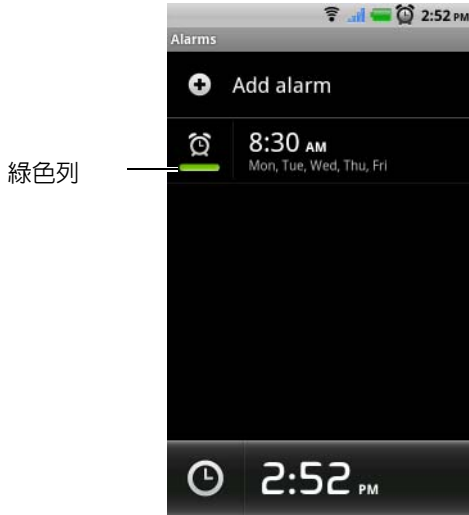

刪除鬧鈴



- 1 在 **Alarms**（鬧鈴）畫面上，觸按您想要刪除的鬧鈴時間。
- 2 在 **Set alarm**（設定鬧鈴）畫面上，觸按 **Delete**（刪除）。

使所有鬧鈴靜音

您可變更設定，選擇是否讓鬧鈴在智慧型手機處於靜音模式時響起。

- 1 在 **Alarms**（鬧鈴）畫面上，觸按選單按鈕  → **設定**。
- 2 觸按 **Alarm in silent mode**（靜音模式鬧鈴響起），設定鬧鈴在智慧型手機處於靜音模式時響起。

計算機

- 1 觸按 Launcher 按鈕  → **計算機** 。基本的計算機面板即會開啓。
- 2 在計算機面板上觸按相對應的按鈕以進行運算；觸按 **CLEAR**（清除）按鈕可清除顯示的數字或符號。

- 3 要進行進階運算，請將基本計算機面板拂動到左側，即會出現進階面板，或者觸按選單按鈕  → **Advanced panel**（進階面板）。

錄音程式

錄音程式可讓您錄製並播放聲音。您也可以將錄音設為智慧型手機的鈴聲。

 **註：**錄音程式僅支援 amr 格式的錄音。

- 1 觸按 Launcher 按鈕  → **錄音程式** 。
- 2 觸按  開始錄音。
- 3 觸按  結束錄音。
- 4 觸按  開始播放錄音；觸按  停止播放錄音。
- 5 觸按 **Save this recording**（儲存此錄音）即可將錄音儲存在 microSD 卡上。
- 6 如要再次播放錄音，請觸按 Launcher 按鈕  → **音樂**  → **播放清單** → **My recordings**（我的錄音），然後選擇要播放的錄音。如需有關**音樂**的資訊，請參閱第 139 頁的「音樂」。

語音撥號

 **註：**並非所有國家 / 地區都支援語音撥號功能。

觸按 Launcher 按鈕  → **語音撥號** 。

語音撥號可讓您在智慧型手機上使用語音命令撥打電話和執行應用程式。語音撥號快顯視窗會顯示您可以使用的語音命令範例。

使用語音命令來執行動作

- 1 當語音撥號提示您使用語音命令範例，例如撥打電話給聯絡人，請說出適當的命令來執行動作。例如，若您想要撥電話給名為 John 的聯絡人，請說「撥電話給 John」。
- 2 一旦智慧型手機辨識了您的命令，便會自動撥打該聯絡人電話或號碼。

8 使用 Dell Mobile Sync 同步化 Dell Venue 智慧型手機和電腦

Dell Mobile Sync (由 Nero™ 支援) 軟體可讓您在裝置和電腦之間複製或同步化音樂、相片、影片和 Outlook 通訊錄。

 **註：**Dell Mobile Sync 軟體支援 Microsoft Windows XP (SP3)、Windows Vista 和 Windows 7 作業系統。

如要在電腦上安裝 Dell Mobile Sync 軟體：

- 1 將隨附的 USB 纜線連接至您的裝置和電腦。請等待電腦自動安裝裝置驅動程式。

在執行 Microsoft Windows XP (SP3) 和 Windows Vista 作業系統的電腦上，當驅動程式安裝完成後，Dell Mobile Sync 安裝程式將會自動啓動。

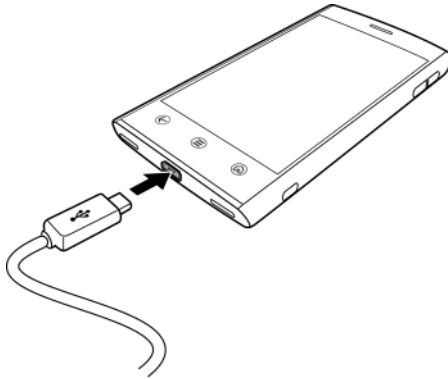

- 2 如果 Dell Mobile Sync 安裝程式未自動啓動：
 - a 連按兩下出現在電腦上的新抽取式磁碟。
 - b 導覽至抽取式磁碟上的 **Dell Mobile Sync** 資料夾。
 - c 連按兩下 **InstallDellMSync.exe** 檔案即可開始安裝。

 **註：**您也可以從 support.dell.com/support/downloads 下載和安裝驅動程式和 Dell Mobile Sync 軟體。





如要同步化音樂、相片、影片和 Outlook 通訊錄：



- 1 確定已將隨附的 USB 纜線連接至您的裝置和電腦。
- 2 連按兩下 Windows 桌面上的 Dell Mobile Sync 圖示 。您的裝置會出現在 Dell Mobile Sync 軟體中的 **Devices**（裝置）區段之下。
- 3 在複製或同步化完成後，拔下 USB 纜線。



註：如需有關 Dell Mobile Sync 軟體的資訊，以及瞭解如何使用 Wi-Fi 來同步化裝置和電腦，請參閱 Dell Mobile Sync 軟體中的說明文件。

9 故障排除

問題	可能的原因	可能的解決方法
通話相關問題		
SIM 卡錯誤	SIM 卡故障或損壞。	將 SIM 卡交由服務供應商進行測試。
	SIM 卡可能未正確插入。	正確插入 SIM 卡。
	SIM 卡的金屬接點可能有污垢或灰塵。	使用柔軟乾布清潔 SIM 卡的金屬接點。
收訊不良	目前位置的網路訊號太弱。例如，高樓附近或地下室可能收不到網路訊號。	移到可以正常接收網路訊號的位置。
	網路目前忙碌中。例如，在網路流量尖峰時段，可能無法再處理額外的話務量。	稍等一會後再試著撥打電話。
	離服務供應商的基地台太遠。	您可以向服務供應商索取服務區域圖。
無法撥出電話	未安裝 SIM 卡。	將有效的 SIM 卡安裝到智慧型手機。
	訊號太弱。	移到空曠的地方，或如果在室內，請移到窗戶旁。
	智慧型手機處於飛航模式，無法連線無線網路。	按住電源按鈕，然後觸按 Airplane mode （飛航模式）來停用該選項。
	您已啓用禁止通話功能。	觸按首頁按鈕  → 選單按鈕  → 設定 → 通話設定 → Call barring （禁止通話） → Deactivate all （全部停用）。
	您已啓用固定撥號。	觸按首頁按鈕  → 選單按鈕  → 設定 → 通話設定 → 固定撥號 。停用 固定撥號 （FDN）。

問題	可能的原因	可能的解決方法
無法接聽來電	訊號太弱。	移到空曠的地方，或如果在室內，請移到窗戶旁。
	智慧型手機處於飛航模式，無法連線無線網路。	按住電源按鈕，然後觸按 Airplane mode （飛航模式）來停用該選項。
	您已啓用禁止通話功能。	觸按首頁按鈕  → 選單按鈕  → 設定 → 通話設定 → Call barring （禁止通話） → Deactivate all （全部停用）。
無法將聯絡人新增至智慧型手機	儲存聯絡人的記憶體已滿。	從智慧型手機刪除不需要的聯絡人資訊。
有回音或雜音	服務供應商的網路線路品質不佳，或當地電話線路不佳。	結束通話並再撥一次。您可以切換到品質較佳的網路線路或電話線路。
通話時出現雜音	通話時可能在電視、微波爐等高強度電磁源附近。	移到其他位置以減少干擾。
無法啓用某些通話功能	您的服務供應商可能不支援這些功能，或您尚未申辦提供這些功能的服務。	請洽服務供應商。
PIN 碼鎖住	連續三次輸入了不正確的 PIN 碼。	請洽服務供應商。如果服務供應商提供 SIM 卡的 PUK 碼，請使用 PUK 碼將 SIM 卡解鎖。
系統問題		
電池無法充電	電池或電池充電器損壞。	請洽經銷商。
	智慧型手機的溫度低於 0°C 或高於 45°C。	試著在 0°C 和 45°C 之間的溫度範圍充電手機。
	電池和充電器的接觸不良。	檢查是否正確連接 USB 纜線和充電插頭。
無法開啓智慧型手機	電池沒電。	將智慧型手機充電。
	智慧型手機系統損壞。	解決方法請參閱第 152 頁。
	電池接點髒污。	請經銷商協助清潔接點。

問題	可能的原因	可能的解決方法
待機時間變短	待機時間會受到服務供應商的系統組態影響。	如果您位於網路訊號弱的地區，請暫時關閉智慧型手機。
	電池已耗損。在高溫環境下，電池的使用壽命會變短。	使用新電池。
	在無法連線到網路的情況下，智慧型手機會持續送出訊號，試著找到基地台。這樣會耗用電池電量，導致待機時間變短。	換到可存取網路的位置，或暫時關閉智慧型手機。
簡訊問題		
無法收發文字訊息	智慧型手機處於飛航模式，無法連線無線網路。	按住電源按鈕，然後觸按 Airplane mode （飛航模式）來停用該選項。
	訊號強度不夠強。	試著移到收訊較佳的位置。
無法收發多媒體訊息	智慧型手機處於飛航模式，無法連線無線網路。	按住電源按鈕，然後觸按 Airplane mode （飛航模式）來停用該選項。
	無 MMS 服務可用。	向服務供應商申辦 MMS 服務。
	未正確設定 MMS 設定。	檢查您的網路連線，並向網路服務供應商確認您所設的 MMS 設定是否正確。
	智慧型手機記憶體所剩空間不足。	檢查智慧型手機記憶體是否有足夠的空間。如有需要，刪除不要的資料來釋放空間。
無法收發電子郵件。	未正確設定網際網路連線或電子郵件設定。	檢查您的網路連線，並向電子郵件服務供應商確認您所設的電子郵件設定是否正確。
網際網路問題		
無法連線到網路。	SIM 卡無效。	請洽服務供應商。
	不在網路的服務範圍內。	請向服務供應商查詢服務範圍。
	訊號太弱。	移到空曠的地方，或如果在室內，請移到窗戶旁。
媒體問題		
電腦上的 Windows Media Player 無法播放智慧型手機拍攝的影片聲音。	智慧型手機錄製的影片聲音是 amr 格式。Windows Media Player 不支援 amr 格式。	使用具有 amr 解碼器的影片播放器播放影片，如 QuickTime。

如果您的智慧型手機因為系統檔案損壞而無法開啓，可以重設智慧型手機或進行緊急軟體回復。

將智慧型手機重設為預設狀態

- 1 按住電源按鈕，然後在螢幕上觸按 **Power off**（關機）選項 → **確定**，關閉智慧型手機。
- 2 同時按住提高音量和降低音量按鈕。
- 3 按住音量按鈕時，再按住電源按鈕，直到智慧型手機開啓組態畫面。
- 4 按音量按鈕將畫面上的反白列移到 **Factory reset**（出廠重設）選項。
- 5 按相機按鈕開始重設程序。
- 6 等候智慧型手機重新啓動。

進行緊急軟體回復

- 1 從智慧型手機取出 microSD 卡。
- 2 將 microSD 卡轉接器連接到電腦，然後將智慧型手機的 microSD 卡插入轉接器。
- 3 在電腦上，移至 **support.dell.com** 並按照指示將軟體升級套件下載到 microSD 卡。
註：檢查下載的檔案是否名為 Update.pkg。如果不是，請將檔案重新命名為 Update.pkg。
- 4 從電腦拔下 microSD 卡轉接器，然後將 microSD 卡插入智慧型手機。
- 5 按照第 152 頁的「將智慧型手機重設為預設狀態」中的步驟 1 到 3，開啓組態畫面。
- 6 按音量按鈕將反白列移到 **Software upgrade from update.z**（從 update.z 升級軟體）選項，然後按相機按鈕確認選擇。
- 7 按相機按鈕確認並開始緊急軟體回復。
註：如果要取消軟體回復，請按降低音量按鈕。
- 8 等候智慧型手機載入檔案並重新啓動。



註：如需服務和聯絡資訊，請造訪：www.dell.com。

索引

A

Android Market, 115

D

Dell Mobile Sync, 147

F

Facebook, 80

G

Gmail, 87

Google Talk, 90

Google 地圖, 94

Google 帳戶
設定, 87

Google 搜尋, 64

M

microSD, 134

- 安裝, 8
- 格式化, 66
- 設為 USB 磁碟機, 134
- 關閉 USB 儲存功能, 134

P

PIN

- 啟用, 128
- 變更, 128

S

SIM 卡

插入, 7

Stage, 27

- 首頁畫面, 24
- 桌面, 24

T

Twitter, 82

W

Wi-Fi, 70

Y

YouTube, 113

三畫

小程式

- Google 搜尋, 64
- 定義, 23
- 新增, 33

四畫

文字訊息

- 接收, 56
 - 撰寫
- MMS, 53
SMS, 53

日期, 122

五畫

充電, 10

出廠重設, 67

六畫

同步化 Google 資料, 118

地圖, 94

行事曆, 141

行動網路, 68

七畫

快顯選單, 58

八畫

狀態列, 36

圖示, 37

近接感應器, 13

九畫

按鈕

返回, 13

相機, 15

首頁, 13

提高 / 降低音量, 16

電源和睡眠 / 喚醒, 13

選單, 13

故障排除, 149

相片和影片, 137

相機, 129

背蓋

移除, 6

闔上, 9

計算機, 145

音效, 120

音樂, 139

建立播放清單, 141

播放, 140

飛航模式, 72

首頁畫面, 24

自訂, 32

十畫

時區, 122

時間, 122

十一畫

停用所有連線, 72

控制項, 12

觸控螢幕, 17

捷徑, 40

定義, 23

新增, 32

清除所有資料, 67

設定

日期與時間, 122

音效和鈴聲, 120

語言, 123

顯示, 119

軟體

回復, 152

通話, 42

連線

Wi-Fi, 70

行動網路, 68

到電腦, 134

十二畫

智慧型手機

保護, 124

重設, 67

啓動, 11

設定, 66

概觀, 12

關閉, 11

十三畫

感應器, 13

搜尋, 64

資料連線, 68

鈴聲, 120

電子郵件, 78

電池

充電, 10

裝入, 7

十四畫

緊急軟體回復, 152

網頁

書籤, 76

連線, 68

應用程式, 79

瀏覽, 72

與電腦同步化

使用 Dell Mobile Sync, 147

語言, 123

語音控制, 146

語音搜尋, 64

十五畫

鬧鐘, 143

十六畫

螢幕

- 方向, 23
- 啓動 / 關閉, 11

螢幕解鎖圖案, 124

- 建立, 124
- 啓用 / 停用, 126

螢幕鍵盤, 58

錄音程式, 146

十七畫

應用程式

- 定義, 23
- 捷徑, 40
- 清除資料, 66
- 最近使用, 41
- 導覽, 40

環境光線感應器, 13

聯絡人, 49

- 新增, 49
- 檢視, 50

鍵盤, 58

十八畫

簡訊, 53

藍芽, 135

二十畫

觸控螢幕, 17

二十三畫

顯示設定, 119